



Your Vision,
Perfected with
Integrated
Solutions.



브랜드는 고객이 원하는 것이 무엇인지 끊임없이 고민하고 찾아야 합니다.

엑스아이디는 고객과 브랜드의 접점을 확장하기 위해 다양한 분야를 활용한 온·오프라인 통합 솔루션을 제공합니다. 단편적인 접근만으로는 브랜드의 본질을 전달하기 어려운 만큼, 우리는 기업이 원하는 핵심 가치를 탐구하고, 이를 통해 다양한 마케팅 접점을 발굴합니다. 다양한 경험과 유연한 사고방식을 바탕으로, 급변하는 디지털 환경에서도 모든 미디어에 최적화된 창의적이고 실용적인 결과물을 만들어내기 위해 노력합니다.

회사개요

| | |
|----------------|--|
| COMPANY NAME | 엑스아이디 |
| CEO | 권혁태 |
| FOUNDING DATE | 2005년 7월 |
| BUSINESS FIELD | 서비스/디자인 컨설팅, 홈페이지, 그래픽 디자인, 마케팅, 이커머스 |
| ADDRESS | 서울특별시 금천구 디지털로 178 퍼블릭가산 A동 917-919호 |
| CONTACTS | Tel. 070.4109.4678 Fax. 02.6455.1287 |
| WEBSITE | www.xidesign.co.kr  |

BUSINESS AREA.

통합적 브랜드 경험을 제공합니다.

엑스아이디는 단순히 디자인을 넘어, 고객이 브랜드를 경험할 수 있도록 돕습니다. 우리의 목표는 브랜드의 본질과 고객의 니즈를 연결하여, 브랜드가 일관되고 강력한 메시지를 전달하도록 지원하는 것입니다.

우리가 하는 일

- **디자인** : 브랜드 아이덴티티 구축, UI/UX 디자인, 그래픽 및 인쇄물 제작 등 시각적 경험을 설계합니다.
- **마케팅** : 데이터에 기반한 디지털 마케팅, 콘텐츠 전략, 그리고 고객과의 강력한 연결을 만들어냅니다.
- **이커머스** : 온라인 비즈니스 성공을 위한 스토어 설계, 운영 최적화, 고객 중심의 경험을 제공합니다.



Design

Branding
Graphic Design
Motion/Video
Web & UI/UX

Marketing

Online Promotion
SA (Search Advertising)
DA (Display Advertising)
SMM (Social Media Marketing)

E- commerce

Online Shopping
Social Commerce
Live Commerce
CS

Design

기업의 브랜드는 다양한 분야에서 활동을 합니다.
이런 활동 중 꼭 필요한 분야 중에 하나가 디자인입니다.
브랜드 아이덴티티 구축, UI/UX 디자인, 그래픽 및 인쇄물
제작 등 시각적 경험을 설계합니다.

Branding

브랜드 아이덴티티를 구축하고, 로고·패키지·
가이드라인 등 전략적 디자인을 제공합니다.

Graphic Design

인쇄 및 디지털 환경에 최적화된 비주얼 디자인
으로 브랜드 가치를 높입니다.

Motion/Video

모션 그래픽과 영상 콘텐츠를 제작해 효과적인
스토리텔링을 구현합니다.

Web & UI/UX

사용자 중심의 웹·앱 디자인과 UI/UX 설계를
통해 최적의 디지털 경험을 제공합니다.

Online Promotion

브랜드와 제품을 효과적으로 알릴 수 있는 다양한 온라인 프로모션을 기획·운영합니다.

SA (Search Advertising)

검색 엔진 광고를 통해 잠재 고객에게 최적의 키워드 기반 광고를 제공합니다.

DA (Display Advertising)

배너·네이티브 광고 등 디스플레이 광고로 브랜드 인지도를 높이고 도달 범위를 확대합니다.

SMM (Social Media Marketing)

SNS 플랫폼에서 맞춤형 콘텐츠와 광고를 활용해 브랜드 인지도 및 고객 참여를 극대화합니다.

Marketing

효과적인 마케팅 전략과 크리에이티브한 콘텐츠는 고객과의 소통을 강화합니다. 데이터를 기반으로 한 맞춤형 캠페인과 브랜딩을 통해 비즈니스 성장을 돕습니다.

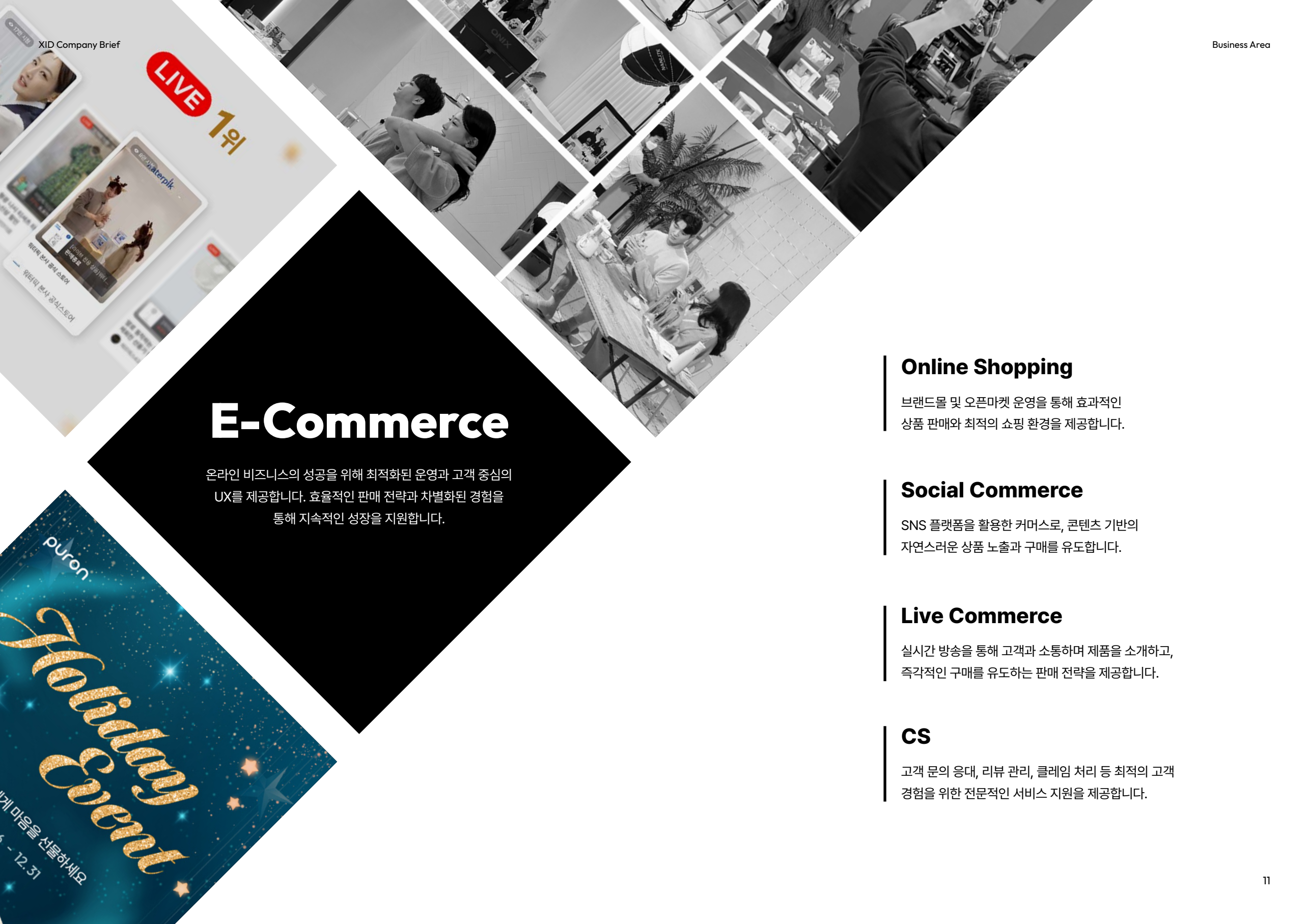

E-Commerce

온라인 비즈니스의 성공을 위해 최적화된 운영과 고객 중심의 UX를 제공합니다. 효율적인 판매 전략과 차별화된 경험을 통해 지속적인 성장을 지원합니다.

Online Shopping

브랜드몰 및 오픈마켓 운영을 통해 효과적인 상품 판매와 최적의 쇼핑 환경을 제공합니다.

Social Commerce

SNS 플랫폼을 활용한 커머스로, 콘텐츠 기반의 자연스러운 상품 노출과 구매를 유도합니다.

Live Commerce

실시간 방송을 통해 고객과 소통하며 제품을 소개하고, 즉각적인 구매를 유도하는 판매 전략을 제공합니다.

CS

고객 문의 응대, 리뷰 관리, 클레임 처리 등 최적의 고객 경험을 위한 전문적인 서비스 지원을 제공합니다.

OUR PARTNERS.

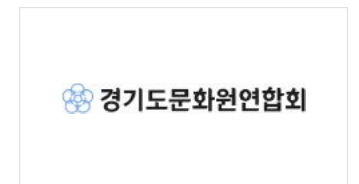
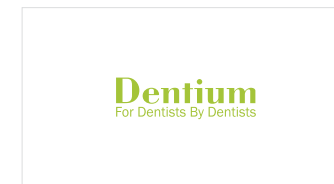
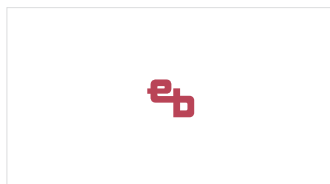
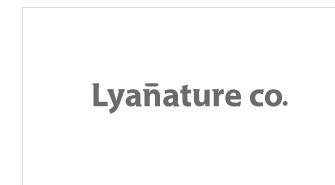
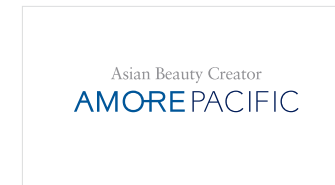
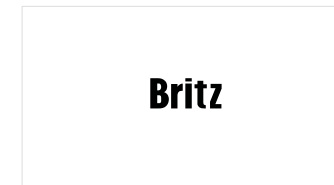
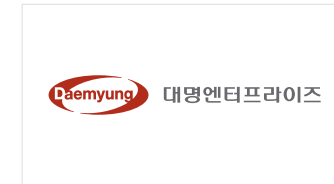

20th Anniversary

XID, 20년의 여정과 새로운 도약

2025년, 엑스아이디가 20주년을 맞이하게 되었습니다.

지난 20년간 함께해 주신 파트너분들께 깊은 감사의 마음을 전합니다.

여러분의 신뢰와 응원이 있었기에 엑스아이디는 창립 이래 꾸준히 성장하며 다양한 도전을 이어갈 수 있었습니다.

지난 20년은 단순한 시간의 흐름이 아니라, 끊임없이 변화하는 시장과 기술 속에서 배우고 성장하며 새로운 가치를 창출해온 여정이었습니다.

우리는 디자인, 마케팅, 이커머스 등 여러 분야에서 고객과 함께 성공의 순간들을 만들어왔고 이는 우리의 자랑스러운 발자취로 남아 있습니다.

앞으로의 엑스아이디는 지난 20년의 경험을 바탕으로 더 큰 도전을 이어갈 것입니다.

고객의 비전과 함께하며 변화를 두려워하지 않는 자세로 새로운 가능성을 탐구할 것입니다.

20년간 함께해 주신 모든 분들께 진심으로 감사드리며 앞으로도 더 나은 결과물로 여러분의 기대에 부응하겠습니다.

우리가 함께 만들어갈 다음 20년을 기대해 주세요.

감사합니다.

엑스아이디 드림

XID OFFICE.

일과 쉬이 공존하는 특별한 공간, XID 오피스

엑스아이디의 사무실은 단순한 업무 공간을 넘어 직원들이 일과 쉬의 균형을 찾을 수 있도록 설계되었습니다.

깔끔하고 세련된 화이트 톤의 인테리어는 공간을 더 넓고 밝게 보이도록 하며 자연광이 가득한 창문은 상쾌하고 시원한 분위기를 제공합니다. 가장 눈에 띄는 공간은 직원들을 위한 주방과 라운지입니다.

카페 못지않은 세련된 주방에는 고급 커피머신과 넉넉한 냉장고가 마련되어 있어 직원들이 언제든지 휴식을 취하며 에너지를 충전할 수 있습니다. 이곳은 단순히 음료를 마시는 곳을 넘어, 동료들과 가벼운 대화를 나누며 아이디어를 공유할 수 있는 창의적이고 편안한 공간이기도 합니다.

라운지 쇼파는 간단한 미팅이나 팀원 간의 회의 장소로 자주 활용됩니다. 유연하고 캐주얼한 분위기 덕분에 아이디어가 자유롭게 오갈 수 있는 환경을 제공합니다. 또한, 업무 중 짧은 휴식을 위해 동료들과 함께 티타임을 즐기는 공간으로도 완벽합니다.

넓은 긴 테이블은 팀원들이 모여 앉아 간식을 나누거나 프로젝트 아이디어를 공유하는 다목적 공간으로 사랑받고 있습니다. 맛있는 음식을 함께 즐기는 순간은 단순한 끼니를 넘어서 직원 간의 유대감을 강화하고 공동체로서의 소속감을 더욱 단단히 다질 수 있는 기회가 됩니다.

이렇게 구성된 XID의 공간은 단순히 '예쁜' 오피스가 아니라 직원들의 복지를 고려하고 업무 효율을 극대화하기 위해 설계된 곳입니다. 넓고 세련된 공간에서 직원들은 더욱 높은 집중력을 발휘할 수 있으며 자연스럽게 생산성도 상승합니다.

XID의 오피스는 "공간이 사람에게 주는 힘"을 잘 보여주는 사례입니다. 업무를 위한 곳과 쉬를 위한 곳이 자연스럽게 공존하며 직원들이 이 공간에서 하루하루 더 나은 자신과 팀을 만들어가고 있습니다.



STUDIO AREA.

창의적인 방송과 촬영이 이루어지는 다목적 스튜디오

엑스아이디의 넓고 깔끔한 촬영 공간은 라이브 쇼핑을 비롯한 다양한 콘텐츠 제작의 중심지로 활용됩니다. 이 공간은 매번 새로운 라이브 쇼핑 컨셉에 따라 단상을 꾸미고 쇼호스트가 제품을 생동감 있게 소개하며 고객과 소통하는 무대로 변신합니다. 단순히 방송 공간을 제공하는 것을 넘어 엑스아이디 팀은 촬영과 기획 전반을 책임져 쇼가 매끄럽게 진행될 수 있도록 지원합니다. 카메라 앵글부터 조명 연출, 대본 작성에 이르기까지 세심하게 준비하여 최상의 방송 퀄리티를 만들어냅니다.

라이브 쇼핑이 없는 날에는 이 공간이 또 다른 가능성을 펼칩니다. 넓은 공간과 전문적인 조명 장비를 활용해 제품 사진을 촬영하거나 영상 콘텐츠를 제작하는 등 창의적인 작업들이 이루어 집니다. 깔끔한 배경과 조명 세팅 덕분에 어떤 제품도 돋보일 수 있으며 제작 과정에서 새로운 아이디어가 떠오르기도 합니다.

이 스튜디오는 단순한 촬영 장소를 넘어, 엑스아이디의 창의성과 기술력이 발휘되는 공간입니다. 라이브 쇼핑 방송을 통해 브랜드와 고객을 연결하고 뛰어난 콘텐츠를 제작해 브랜드 가치를 극대화하는 데 중요한 역할을 하고 있습니다. 엑스아이디의 촬영 공간은 그 자체로도 브랜드의 이야기를 효과적으로 전달할 수 있는 도구가 되어 매 순간 새로운 가능성을 열어줍니다.



라이브 방송을 위한 촬영 존

촬영 작업을 지원하기 위해 전용 메이크업룸을 마련하여 콘텐츠 제작이 더욱 원활하게 이루어 질 수 있도록 했습니다.

휴식 공간

편안한 라운지느낌의 소파공간과 넓은 테이블은 팀원들이 자연스럽게 모여 소통하거나 잠시 쉬어 갈 수 있는 공간을 제공합니다.



1. 그네 의자와 안마의자 그네의자는 감각적인 포인트로, 일상 속 작은 즐거움을 더합니다. 안마 의자는 바쁜 일정을 소화하는 팀원들이 피로를 풀고 재충전할 수 있도록 마련되었습니다. **2. 깔끔한 입구** 손님들을 반갑게 맞이하는 입구입니다. 내부의 쾌적함을 유지하기 위해 외부신발은 잠시 벗어 보관하고 실내용 슬리퍼를 제공해 드립니다. **3. 세련된 주방** 팀원들이 편히 이용할 수 있도록 고급스러우면서도 실용적인 주방 공간을 마련했습니다. 찾아주시는 분들께는 좋은 원두로 내린 맛있는 커피를 드립니다. 커피를 좋아하지 않는 분들을 위해서 시원한 음료도 마련되어 있습니다.

4. 카페테리아에서 통하는 문
카페테리아 옆쪽에 불투명한 통유리로 된 문이 궁금하신가요? 목직한 미닫이 문을 옆으로 밀고 들어가면 바로 업무공간입니다. 스튜디오 공간에서 라이브방송이나 촬영을 원활히 진행할 수 있도록 공간을 분리하였습니다.

5. 촬영을 위한 메이크업룸 & 피팅룸
촬영 작업을 지원하기 위해 전용 메이크업룸을 마련하여 콘텐츠 제작이 더욱 원활하게 이루어질 수 있도록 했습니다. 안쪽으로 피팅룸도 따로 마련되어 있어 환복이 필요한 경우에도 편리하게 이용할 수 있습니다.

WORKSPACE.



집중력을 높이는 업무공간

개인과 팀의 다양한 업무 스타일을 고려한 레이아웃으로 효율적인 협업과 독립적인 업무 모두를 지원합니다. 새로운 사무실은 단순히 일하는 공간을 넘어 팀원들이 영감을 얻고 성장할 수 있는 터전이 될 것입니다.

엑스아이디는 새로운 환경에서 더욱 창의적인 아이디어와 결과물로 고객과 함께할 준비가 되어 있습니다.



의견을 나누는 다양한 회의공간

여러 아이디어가 모이고, 창의적인 논의가 이루어지는 다양한 공간을 소개합니다. 회의실에서는 프로젝트의 방향성을 논의하며 집중력 있는 토론을 통해 최고의 결과를 만들어갑니다. 넓고 깔끔한 공간에서 이루어지는 회의는 팀워크를 강화하고 효율적인 협업을 가능하게 합니다.

소파가 있는 휴식 공간에서는 보다 자유로운 분위기 속에서 편안한 대화를 나누며 새로운 아이디어를 발견하기도 합니다. 또한, 테이블에 모여 의견을 나누는 순간들은 다양한 관점을 공유하고 유연한 사고를 통해 디자인에 대한 깊이 있는 논의를 이끌어냅니다. 이렇게 엑스아이디의 업무 환경은 단순한 공간을 넘어 창의적인 시너지를 만들어내는 중요한 요소가 됩니다.



XID MOMENTS.

XID의 소소한 즐거움과 특별한 순간들

엑스아이디는 직원들이 일과 휴식의 균형을 찾고 서로 더 가까워질 수 있는 다양한 활동들을 통해 일터를 더 특별한 곳으로 만들어가고 있습니다. 업무에 최선을 다하는 만큼 엑스아이디에서의 하루는 소소한 즐거움과 특별한 순간들로 가득합니다.

함께 만드는 소소한 즐거움

엑스아이디에서는 생일을 맞은 직원들을 위해 따뜻한 이벤트를 준비합니

다. 맛있는 점심식사와 정성스러운 케이크 선물 그리고 여유로운 반일 근무가 그들의 하루를 더욱 특별하게 만듭니다.

또한, 팀원들이 다 함께 영화를 관람하거나 넓고 세련된 부엌에서 간식을 만들어 나누며 즐거움을 나누는 시간도 놓칠 수 없는 하이라이트입니다. 계절에 따라 사무실을 직접 꾸미는 활동은 팀원들의 개성과 창의력을 발휘할 수 있는 또 다른 기회가 됩니다.



특별한 경험으로 더해지는 유대감

때로는 근사한 레스토랑에서 함께 저녁 식사를 하거나 와인바에서 좋은 와인을 즐기며 하루를 마무리합니다. 이런 시간은 업무 외적으로도 서로의 이야기를 나누고 팀원 간의 관계를 더욱 돈독하게 만들어줍니다



워크샵, 영감의 시간

엑스아이디의 가장 특별한 활동 중 하나는 매년 떠나는 워크샵입니다. 아름다운 여행지를 배경으로 팀원들은 새로운 환경에서 다양한 경험을 합니다. 함께 관광을 즐기고, 맛있는 음식을 나누며 쌓이는 추억은 그 자체로 큰 의미를 가집니다. 이러한 시간을 통해 직원들은 새로운 시각을 얻고, 업무에 대한 열정을 재충전합니다. 2024년 12월에는 베트남 다낭으로 해외 워크샵을 다녀왔습니다.



DESIGNER INTERVIEW.



박희주 대리, 서희나 대리

디자이너와 영상 제작은 창의성과 감각이 중요한 분야입니다. 엑스아이디에서는 각 분야의 트렌드를 연구하며 최고의 결과를 만들기위해 노력합니다. 이번 인터뷰에서는 디자이너 두 분과 함께 작업 과정, 고민, 그리고 보람 있는 순간들에 대해 이야기를 나누어 보았습니다.

Q1. 엑스아이디에서 어떤 업무를 맡고 있는지 간단히 말씀해주세요.

박. 안녕하세요. 그래픽 디자인에서 상 세페이지 작업이나 웹 광고 디자인, 패키지 디자인과 같은 시각 관련 디자인 업무를 하고 있습니다.

서. 안녕하세요. 저는 모션그래픽, 영상 편집, 라이브 방송 등 영상 관련 전체적

인 업무를 맡고 있습니다.

Q2. 디자인 또는 영상 제작을 진행하면서 가장 즐겁다고 느끼는 순간은 언제인가요?

박. 비슷한 업무에만 얽혀있지 않아 경험의 폭이 넓어지고 지루하지 않습니다! 한가지 업무만 길게 반복하다보면 업무에 지루함을 느낄 수도 있는데, 다양한 업무로 중간중간 환기되는게 에이전시의 장점 같아요 :)

서. 영상 제작 과정은 다양한 과정이 있어서 각각의 과정 속에서 즐거움을 느낍니다. 어떠한 일이든 처음 시작이 가장 어려운데 기획 단계도 그렇습니다. 기획을 할 때는 팀원들과 대화를 통해 생각을 나누게 되는데 개인으로서는 생각하

지 못한 새로운 아이디어들이 나오곤 합니다. 각자의 아이디어가 더해져 하나로 발전해 나가는 과정이 흥미롭고 즐겁습니다. 제일 시간이 많이 걸리고 어려운 단계이지만 해내고 나면 뿌듯합니다.

Q3. 엑스아이디에서 진행한 디자인 또는 영상 프로젝트 중 가장 기억에 남거나 뿌듯했던 순간은 언제인가요?

박. 디자이너로서 확신을 가지고 끌고 간 방향으로 클라이언트 사를 설득시키고, 결국 좋은 피드백이 나올 때 뿌듯했던 것 같습니다. 디자인에 대한 성취감도 더불어 올라갑니다!

서. 이번에 진행하고 있는 엑스아이디 스튜디오 프로젝트를 즐겁게 도전하고 있습니다. 촬영 중에 일어나는 재미있는 에피소드들을 담은 비하인드나 촬영 방법을 공유하는 형식의 제작물입니다. 결과물 뿐만 아니라 영상이 만들어지는 과정에 대해서 공유하는 프로젝트라 다양한 시도를 해볼 수 있어 흥미롭게 느끼고 있습니다.

Q4. 브랜드 디자인 또는 영상 제작 시, 각 프로젝트의 개성을 유지하면서도 새로운 아이디어를 만들어내는 비결은 무엇인가요?

박. 브랜드별 어떤 가치와 컨셉을 가졌는가에 대한 스토리입니다. 판매하는 제품이나 서비스 뿐만 아니라 기존에 유

지해온 여러가지 산출물을 살펴보면 어떤 부분을 강조하고 지켜왔는지 보입니다. 그 가장 중요한 부분을 꼼꼼히 파악하고 디자인을 들어가는게 관건이라 생각합니다.

서. 새로운 아이디어들을 얻기 위해서 레퍼런스를 예전보다 많이 보게 되었습니다. 재미있는 영상이나 영상을 만드는 방법이라던가 새로운 것들을 보고 익히면서 저희만의 새로운 아이디어를 만들고 있습니다. 레퍼런스를 예전보다 많이 보게 되었습니다. 재미있는 영상이나 영상을 만드는 방법이라던가 새로운 것들을 보고 익히면서 저희만의 새로운 아이디어를 만들고 있습니다.

Q5. 도전적인 프로젝트를 진행하거나 라이브쇼핑을 운영하면서 가장 기억에 남는 에피소드는 무엇인가요?

박. 생활리빙 브랜드 푸론입니다. 브랜드 탄생부터 함께했기에 일단 애정이 갈 수밖에 없었고, 브랜드가 밀고 가고자 하는 방향성을 시각적으로 온전히 표현해내기 위해 제품 디자인부터 컨셉 촬영, 다양한 작업을 산출에 이르기까지 대대적인 작업이었습니다.

서. 라이브 쇼핑은 생방송이라는 점에서 다양한 상황이 일어납니다. 생방송이라는 점이 정말 긴장을 많이 하게 합니다. 제일 난감한 상황은 장비의 문제인데요. 대부분은 전원을 다시 켜면 해결되긴 합니다. (ㅎㅎ) 초창기에는 라이브 방송 전날, 방송하는 장소 쪽에 숙소를 잡아놓고 몇 번이고 연습했던 적이 있습니다. 이런러런 다양한 일들이 있었지만 계속해서 방송을 진행해 나가면서 이제는 상황 대처도 빠르게 해나가고 있습니다.

Q6. 디자인 또는 영상 제작을 할 때 가장 중요하게 생각하는 요소나 필수적인 아이템이 있다면 무엇인가요?

박. 메인이 되는 이미지입니다.(그래픽

혹은 촬영이미지) 모든게 다 중요한 요소이지만 디자이너가 아닌 일반 소비자의 시선을 처음으로 사로잡는건 이미지적인 부분이라 생각되어 정성을 쏟는 편입니다. 그 외의 레이아웃/ 타이포 등등이 작업물의 퀄리티를 높여준다고 생각합니다.

서. 영상 촬영할 때 제일 중요한 아이템은 조명이라고 생각합니다. 물론 카메라나 기타 다른 장비들도 중요하지만, 조명을 만들고 찍는 영상들과 빠른 촬영을 위해 생각한 영상들을 비교해 보면 조명의 중요성을 크게 느낄 수 있습니다.

Q7. 박희주 대리님께 질문하겠습니다. 고객의 요청이 구체적일 때와 추상적일 때 각각 어떻게 접근하시나요?

박. 클라이언트가 원하는 방향이 명확할 땐 일단 원하는 방향 그대로를 먼저 작업하고, 다른 시안으로 보다 전문가적인 시선을 넣어 작업합니다. 클라이언트의 요구가 추상적일때는 충분한 소통과 질문을 통해 니즈를 파악하고, 각기 다른 느낌의 시안들을 준비합니다. 시안의 느낌이 다를수록 고객의 시안선택에 따라 원하고 있는 방향성이 분명해집니다. 고객은 디자인 전문가가 아니기에 고객이 추상적으로 표현하는 부분을 명확하게 드러내주는것도 디자이너의 업무라고 생각합니다.

Q8. 이번엔 서희나 대리님께 드리는 질문입니다. 영상작업시 팀워크가 중요한 순간은 언제인가요?

서. 촬영할 때 타이밍이 중요한 경우가 있는데 그런 타이밍을 맞추는 작업을 촬영할 때 팀워크가 중요하다고 느끼고 있습니다. 특히 쇼츠 촬영의 경우 카메라가 나가야 하는 때와 피사체가 움직여야 하는 때를 맞춰서 촬영하는 것이 중요하다 보니 이런 부분에서 팀워크가 꼭 필요합니다!

Q9. 이벤트나 마케팅 디자인을 통해 고객의 반응을 실시간으로 느낄 수 있는 점이 흥미로운데, 실제로 현장에서 반응을 보신 적이 있나요? 박희주 대리님께 서 답변해주세요!

박. 서울 리빙 디자인 페어때 푸론이란 브랜드로 나가, 고객의 소리를 받은적이 있습니다. 실제 고객이 남긴 디자인에 대한 극찬의 메모평 봤을 때 뿌듯함과 즐거움을 느꼈습니다.

Q10. 디자인이나 영상 제작 시 최신 트렌드를 반영하기 위해 팀에서는 어떤 노력을 하나요?

박. 전문가가 아닌 일반인들 사이에서 유행하고 있는 것들을 유심히 살피는 편입니다. 왜 그것이 트렌드가 되었는지, 사람들이 좋아하는 이유가 뭔지를 파악하려 합니다.

서. 트렌드를 따라가기 위해서 인스타그램, 틱톡, 유튜브 쇼츠를 자주 보고 도움이 될만한 영상들을 수집하고 어떻게 만드는지까지 고민합니다. 대부분의 영상들은 만드는 방법을 찾을 수 있어서 한 번씩 어떻게 적용할지 생각해 보는 편입니다. 편집 프로그램들에 대해서는 새롭게 나오는 툴의 기술이라던가 쉽게 편집할 수 있는 앱을 사용해 본다는 다양한 방법으로 틈틈이 공부를 하고 있습니다.

이로써 인터뷰를 마치겠습니다.

소중한 이야기를 들려주신 두 분께 감사드립니다. 디자이너와 영상 제작에 대한 열정과 고민을 엿볼 수 있는 의미 있는 시간이었습니다. 앞으로도 끊임없이 성장해 나갈 두 분의 모습을 기대하겠습니다.

감사합니다.

OUR PROJECTS.

Visualizing your story

Partnering in the Beginning and Growth of Your Brand.
Turning Ideas into Reality, Value into the Future.



waterpik™

워터픽은 1962년 설립된 글로벌 구강케어 기업으로, 구강세정기 시장에서 98% 점유율을 자랑하는 세계적 브랜드입니다. 106개국에 진출한 기업으로 미국 치과협회 인증을 받은 혁신적인 구강관리 제품을 개발합니다.

엑스아이디는 워터픽과 디자인 및 마케팅 관련된 전반적인 업무를 오랫동안 맡아서 진행해왔습니다.



Photography & 3D

3D 모델링 제작 및 사진 촬영을 진행하여 다양한 연출 이미지를 제작하였습니다. 웹사이트, 영상광고, SNS 마케팅 등 다양한 미디어 분야에 활용될 일관된 콘텐츠를 제공하였습니다.



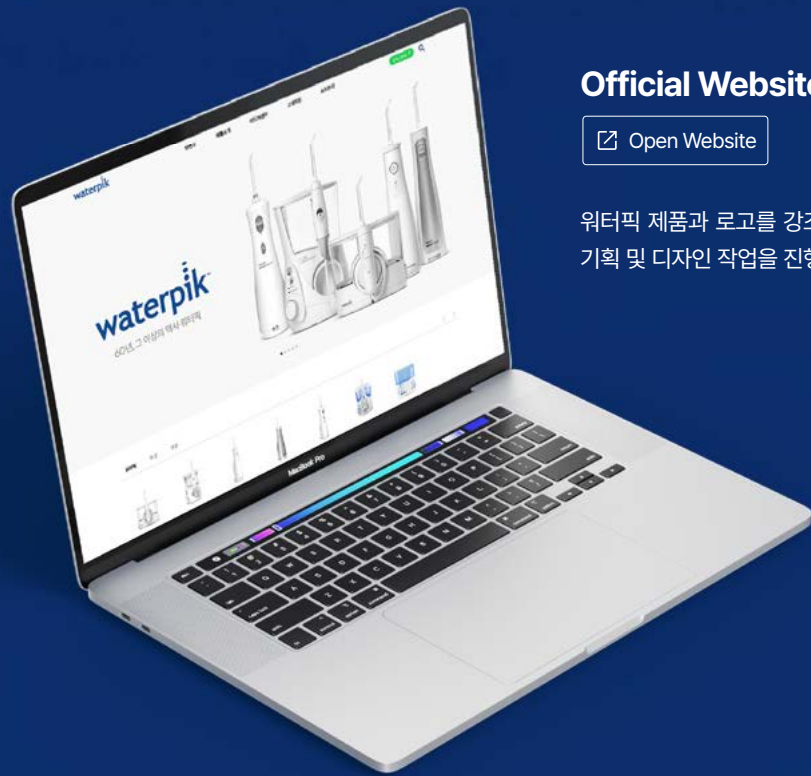
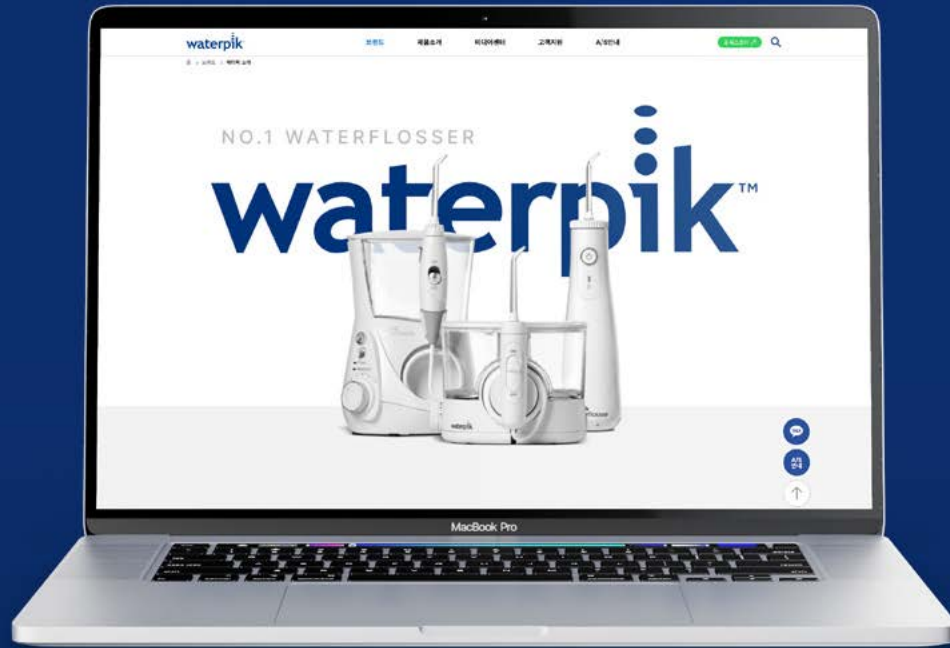

Official Website

[Open Website](#)

워터픽 제품과 로고를 강조한 오피셜 사이트 기획 및 디자인 작업을 진행하였습니다.

Mobile Website

반응형으로 웹사이트와 모바일의 동일한 환경을 구축하였습니다.

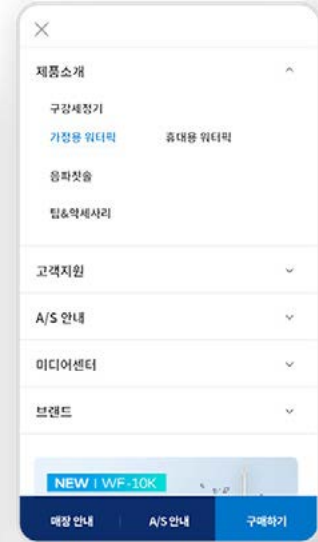



오픈마켓용 제품 상세페이지를 각 사이트에 맞는 사이즈로 제작 진행하였습니다.



언제 어디서나 편리하게
코드레스 셀렉트 워터픽

- 45초 물 용량
- 2단계 수압 조절
- 마그네틱형 USB 충전
- 5개의 팁 구성

워터픽, 이제 휴대하세요

집 안에서만 사용하던 워터픽,
이제 밖에서도 상쾌하게



효과적이고 다양한 팁 구성



언제 어디서든
상쾌한 구강관리

여행 및 작은 욕실에 이상적인
사이즈로 언제든 워터픽과 함께

물이 닿아도 안심

IPX7 방수 등급으로
물이 닿아도 안전하게



양치만으로 끝? 이제부터
양치 후엔 워터픽!



치실 사용 시 보다 잇몸 건강에 최대 **50%** 더 효과적

* Bosman HW et al. The effect of different interdental cleaning devices on gingival bleeding. J Oral Acad Periodontol 2011; 13(1): 2-10.



양치 후에도
찜찜했던 이유? 칫솔질에도 닿지 않은 미세 음식물 찌꺼기는 따뜻한 입속에서 부패되어 충치와 구취를 유발합니다.

이제, 더 이상 양치가
끝이 아니에요. 워터픽의 역동 수압으로 충치와 구취의 원인인
음식물 찌꺼기를 깔끔하게 제거하세요.

Product Detail Page

워터픽 제품의 상세페이지 디자인을 진행했습니다. 워터픽의 깔끔하고 세련된 제품 이미지에 맞춰, 전체적인 디자인도 심플하고 직관적인 스타일로 구성했습니다. 주요 특징과 기능을 명확하게 전달할 수 있도록 배치하였으며, 사용자의 신뢰를 높이는 시각적 요소를 활용하여 가독성을 극대화했습니다. 또한, 브랜드의 전문성과 프리미엄 감성을 강조하기 위해 정제된 컬러 팔레트와 정돈된 레이아웃을 적용하였습니다.

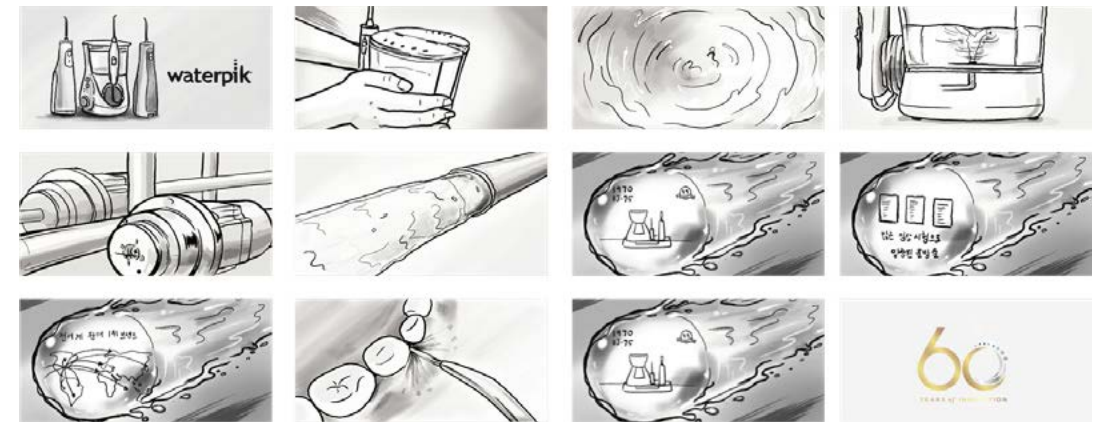

Production Film

신제품 아이온의 작아진 크기, 무선, 강력한 모터와 맥동 수압이라는 특징들을 전달할 수 있는 제품 광고영상과 워터픽 브랜드를 알릴 수 있는 브랜드 광고를 기획 및 제작하였습니다.

Live Shopping

TV 라이브 홈쇼핑부터 정기적으로 진행되는 모바일 플랫폼 라이브쇼핑까지 매번 다른 혜택과 컨셉을 가지고 제품을 판매하며 꾸준히 브랜드를 노출함과 동시에 단시간 폭발적인 매출을 끌어냈습니다.

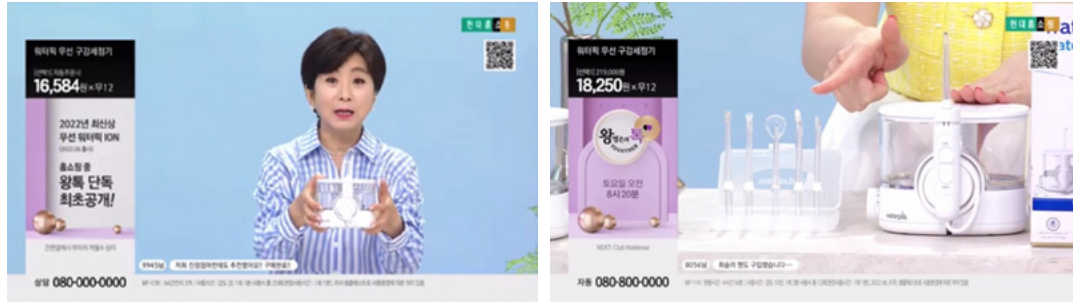

TV 현대홈쇼핑 왕톡 (왕영은의 톡)



카카오 쇼핑 라이브

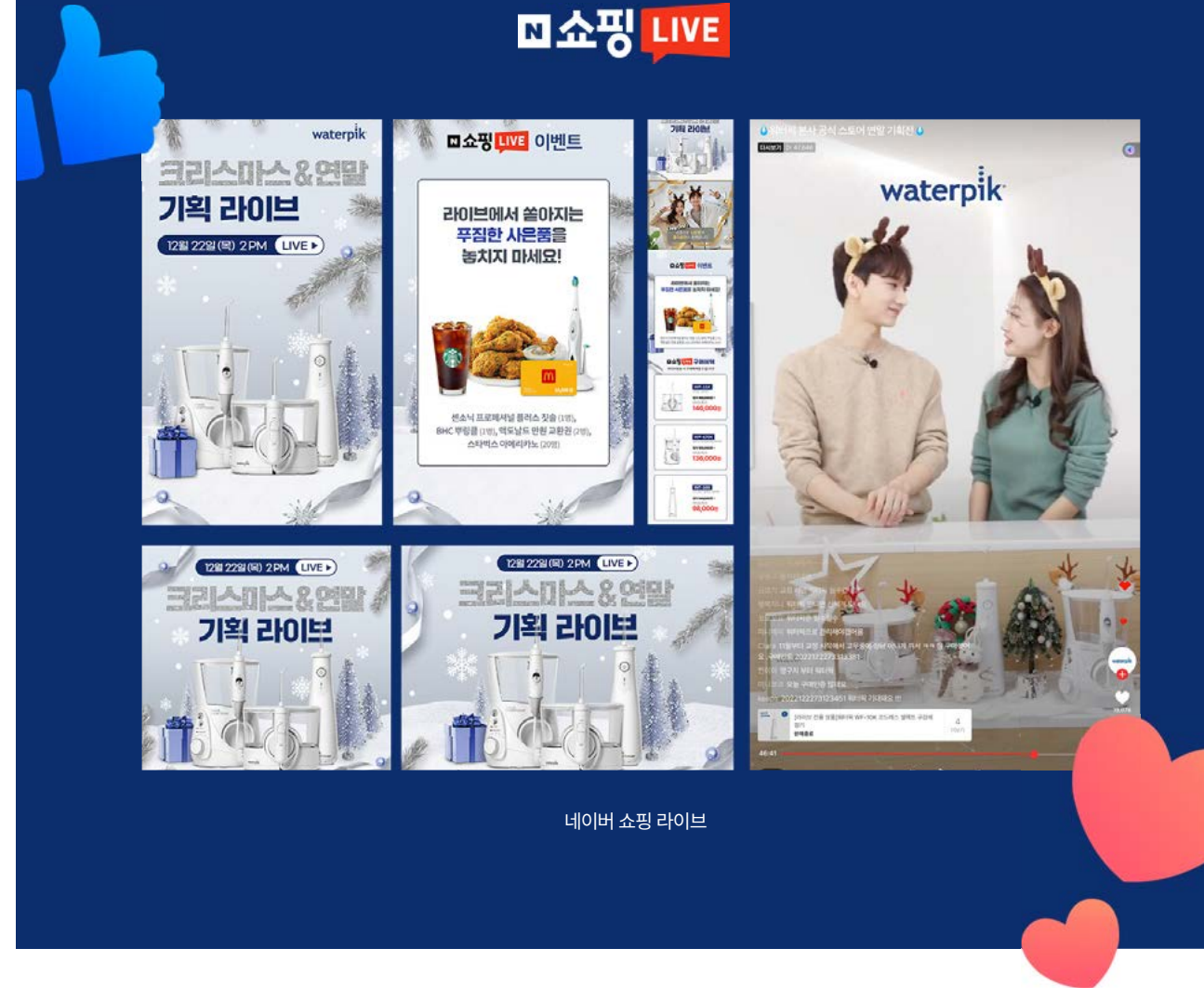

네이버 쇼핑 라이브

네이버 쇼핑 라이브를 정기적으로 진행하며, 워터픽 담당 쇼호스트분들과 함께 XID 스튜디오에서 기획부터 촬영까지 전 과정을 담당하고 있습니다. 제품의 특징점을 효과적으로 전달할 수 있도록 세심하게 연출하며, 브랜드 이미지와 일관성을 유지하는 라이브 콘텐츠를 제작합니다. 또한, 생동감 있는 방송을 위해 조명과 세트 디자인을 최적화하고, 시청자와의 실시간 소통을 고려한 연출을 통해 높은 몰입도를 제공합니다.



Offline Ad.

신제품 아이온의 출시와 함께 오프라인에서의 효과적인 광고를 위해 옥외 영상, 버스, 지하철, 신문과 라디오 광고를 동시적으로 진행하였습니다.



지하철 플랫폼 광고



버스 광고

ION Water Flosser
양치 후엔 워터픽!

waterpik 60

아이온 워터픽 WF-11K

이런 분들께 추천해요!

- 분당 1,200~1,450회의 물을 끊어 쏟아주는 맥동 수압*
- 잇몸 마사지 효과
- 단계별 수압 조절
- 칫솔이 닿지 않는 곳까지 세정

이런 분들께 추천해요!

- 임플란트 치아 관리가 필요하신 분
- 교정치료로 양치가 힘든 분
- 세심한 구강관리가 필요한 어린이 및 임신부
- 잇몸에 피가 나는 분
- 고혈압으로 잇몸관리가 필요하신 분
- 구취로 고생하시는 분

*맥동 수압은 65년 이상의 50년 전만 할당 논문을 바탕으로 한 워터픽의 고유 기술로 유통기를 잇몸에 가장 효과적인 분당 1,200~1,450회로 압도적 강아 샤워이팅 건강에 도움을 줍니다.

waterpik 워터픽 한국 공식 총판 에이전트

내이커에서 워터픽 을 검색하세요

www.waterpik.co.kr

워터픽 신문광고

waterpik

ION Water Flosser

아이온 워터픽 WF-11K

2022 new wireless water flosser - ION

www.waterpik.co.kr

DID Screen Poster

신제품 아이온의 작아진 크기, 무선, 강력한 모터와 맥동 수압이라는 특징들을 전달할 수 있는 제품 광고영상과 워터픽 브랜드를 알릴 수 있는 브랜드 광고를 기획 및 제작하였습니다.



waterpik

Cordless Select Water Flosser

코드리스 셀렉트 워터픽 WF-10K

www.waterpik.co.kr



Product Leaflet

워터픽의 모든 제품 리플릿을 제작하였습니다. 제품별 특징과 구성, 사용 방법을 직관적으로 정리하여 누구나 쉽게 이해할 수 있도록 구성했습니다. 또한, 워터픽을 사용해야 하는 이유를 명확하게 전달하여 소비자의 신뢰도를 높였습니다. 깔끔한 디자인과 가독성 높은 레이아웃을 적용해 브랜드의 전문성을 강조하며, 워터픽의 핵심 가치를 효과적으로 전달할 수 있도록 제작되었습니다.



ONLINE

Design

- Website
- Product Detailpage
- Photographic
- Online Commerce

Advertising & Marketing

- Portal site Search Advertisement
- News AD
- Portal Q&A AD
- Review
- Display AD
- Branded Contents
- Instagram
- Youtube Channel
- Event Promotion

Broadcasting

- Live shopping
- Home shopping

OFFLINE

Advertisement

- Subway AD
- Billboard AD
- Radio AD
- Bus AD

Store

- Poster
- Leaflet

puron

퓨론(Puron)은 '순수함(Pure)을 지속한다(On)'는 가치를 담아 기성 제품의 기능적 불편함을 개선하고 디자인을 극대화시킨 생활 리빙 브랜드입니다. "퓨론으로 심플하고 감각적인 디자인과 함께 더 나은 삶을 시작해보세요."

엑스아이디는 퓨론 브랜드의 제품 기획부터 제품개발 다양한 디자인 및 제작 그리고 마케팅까지 참여하였습니다.

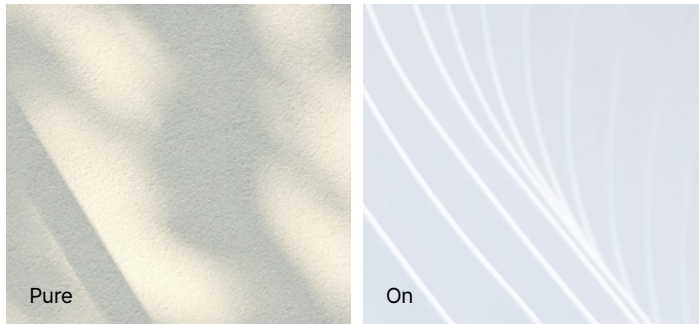

BI & Meaning

익숙한 불편함이 당연한걸까? 퓨론은 여기서 출발하였습니다. 지금보다 삶을 살아가는데 필요한 물건들이 가진 조금의 불편함이 당연한걸까? 그리고 더 세련되고 매력적인 제품이면 어떨까? 퓨론은 순수한 생각의 시작으로 더 나은 삶을 여러분들께 선사하겠습니다

Reddot Design Award

세계 3대 디자인 상으로 꼽히는 레드닷 디자인 어워드에서 퓨론 구강 케어 살균기가 세련되고 모던한 디자인으로 칫솔 살균기 부문 최초 '2024 레드닷 디자인 어워드' 본상을 수상했습니다.



reddot winner 2024

2024년 론칭한 홈 리빙 디자인 브랜드 퓨론(PURON)이 칫솔살균기 최초 세계 3대 디자인상 중 하나인 '2024 레드닷 디자인 어워드'에서 본상을 수상했다고 밝혔다. 레드닷 디자인 어워드는 독일 노르트하임 베스트팔렌 디자인센터가 주관하는 행사로 가구, 가전, 패션, 액세서리 등 48개 분야의 제품 디자인을 평가해 시상한다. 독일 'iF 디자인 어워드', 미국 'IDEA'와 함께 세계 3대 디자인상으로 꼽힌다.

관계자는 "퓨론은 이와 같은 레드닷 디자인 어워드에서 구강 케어 살균기 휴대용과 스탠드형 모두 본상을 받았다. 수상 제품 모두 칫솔 살균기를 하나의 오브제로 제시하여 공간의 품격을 높이고 오랫동안 변하지 않는 사용 가치를 담은 디자인이 특징이다."라고 전했다. 그러면서 "수상 제품 모두 곡선과 직선을 연결하여 심플함으로 미니멀리즘 디자인을 극대화했으며 메탈의 세련되고 고급스러움을 더했다. 그 결과 기능을 넘어서 세련되고 모던한 디자인으로 심사위원들에게 높은 평가를 받아 칫솔 살균기 업계에서 최초로 디자인 어워드를 수상한 쾌거를 얻었다"고 설명했다.



퓨론 제품 촬영 현장의 메이킹 스틸컷입니다. 조명 세팅부터 모니터링, 최종 구도 조정까지 세심한 작업 과정을 담았습니다. 제품의 고급스러움을 극대화하기 위해 디테일한 연출을 통해 완성도를 높였습니다.

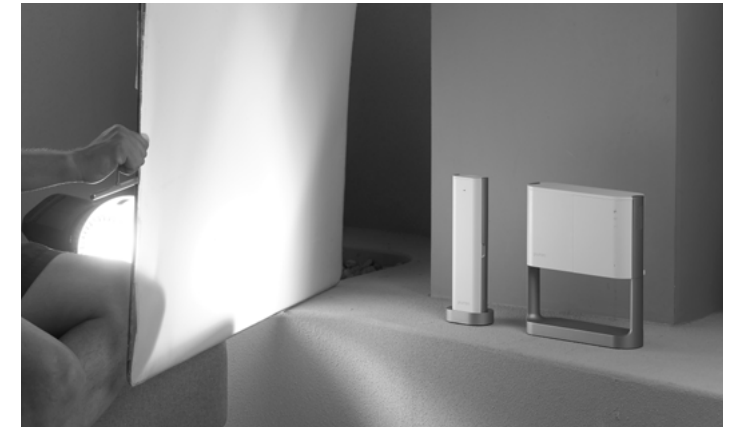

Photography

깨끗한, 부드러운, 세련된 퓨론 브랜드의 컨셉에 따라 웹페이지, 패키지, 바이럴 광고 등 전반적인 브랜드 구축에 활용될 제품 이미지를 사전에 기획하고 촬영을 진행했습니다.



퓨론 제품의 촬영은 브랜드 아이덴티티를 강조하는 동시에, 제품의 프리미엄한 디자인과 사용성을 자연스럽게 보여줄 수 있도록 기획되었습니다. 감각적인 공간 연출과 따뜻한 컬러 톤을 활용하여 제품의 조화로운 분위기를 담아냈습니다.

Brand Video

[Watch Video](#)

퓨론의 브랜드 아이덴티티를 담은 컨셉 영상으로, 제품의 미니멀한 디자인과 프리미엄 감성을 강조했습니다. 자연스러운 공간 연출과 세련된 무드를 통해 퓨론만의 차별화된 브랜드 이미지를 효과적으로 전달합니다.

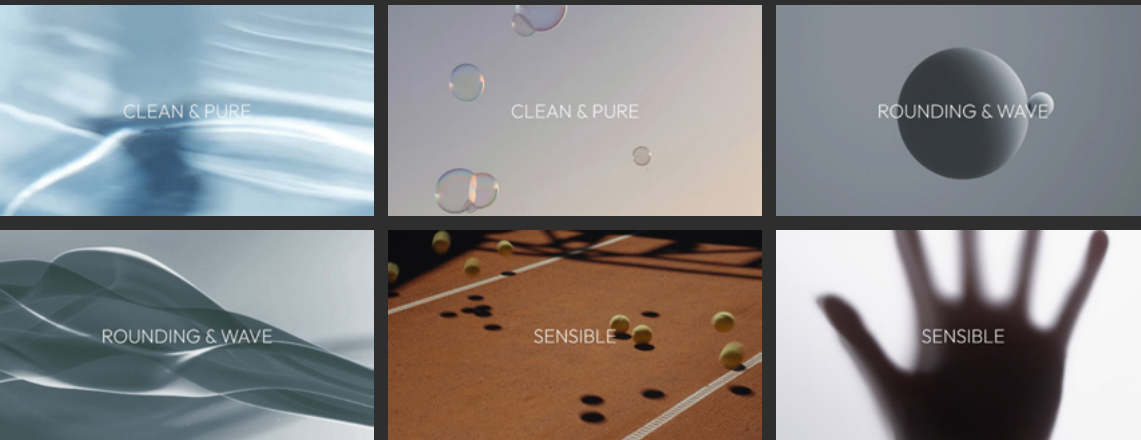

Product 3D Video

[Watch Video](#)

퓨론 살균기 제품을 실사로 표현하기 어려운 부분을 3D 비주얼 영상을 활용해 제품의 특징을 직관적으로 전달함으로써 소비자의 이해를 높였습니다.



Silver



Gold



Package Design

심플하고 세련된 제품과 어우러지도록 디자인한 패키지입니다. 스탠드형과 휴대용이 컬러별로 디자인 되었으며, 여러 시안들 중 패키지 전체에 로고의 형태를 활용한 패턴으로 브랜드 아이덴티티를 높인 시안이 최종 선정되었습니다. 심플하고 세련된 제품과 어우러지도록 디자인한 패키지입니다. 스탠드형과 휴대용이 컬러별로 디자인 되었으며, 여러 시안들 중 패키지 전체에 로고의 형태를 활용한 패턴으로 브랜드 아이덴티티를 높인 시안이 최종 선정되었습니다.

Open Website

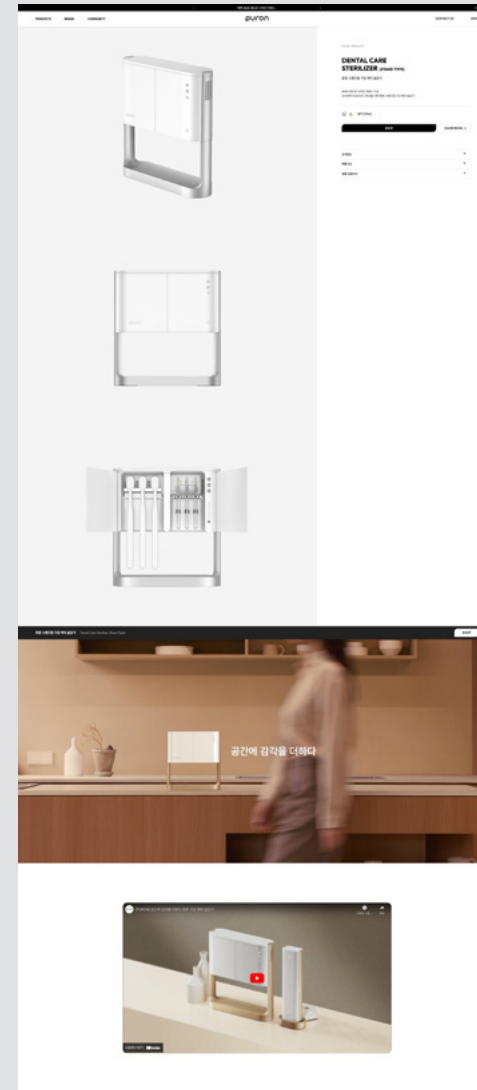
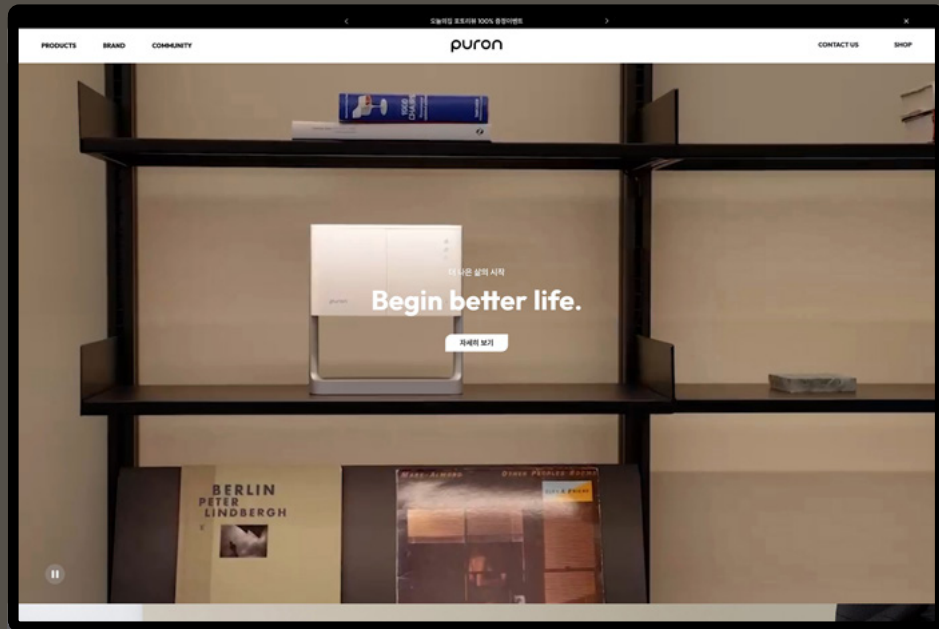

Official Website

퓨론의 웹사이트는 제품의 이미지를 직관적으로 노출하여 온라인 브랜드 아이덴티티를 강화하였습니다. 복잡하지 않고 심플한 디자인과 이미지를 강조한 배치로 프리미엄 브랜드의 이미지를 나타냈습니다. 퓨론의 브랜드, 온라인 서비스, 제품 정보 전달 그리고 구매까지 원활하게 이어질 수 있도록 제작하였습니다.



Detail Page

소비자들의 직관적인 이해를 돕고 제품 구매까지 이어질 수 있도록 오픈마켓용 상세페이지 디자인을 따로 진행했습니다.



Point 6
물 때 걱정없이, 세척까지 고려한
분리형 거치대



거치대를 살짝 잡아서 분리 후 깨끗한 물로 행구어 주고,
마른 헝겊으로 닦아내기만 하면 끝!

Point 7
사용자를 생각한 퓨론의
섬세한 디자인

위생적인 투 도어

구성원에 따라 공간을 분리해서 사용하거나
사용 용도에 따라 칫솔과 구강세정기 팁 등으로
분리하여 청결하게 사용 가능합니다.

| 좌 | 우 |
|----|----|
| 가족 | 손님 |
| 칫솔 | 팁 |



Advertisement

온라인 상으로는 네이버, 인스타그램, 유튜브 등 다양한 플랫폼을 활용해 바이럴 광고를 진행했습니다.

[Open Smartstore](#)

[Open Instagram](#)

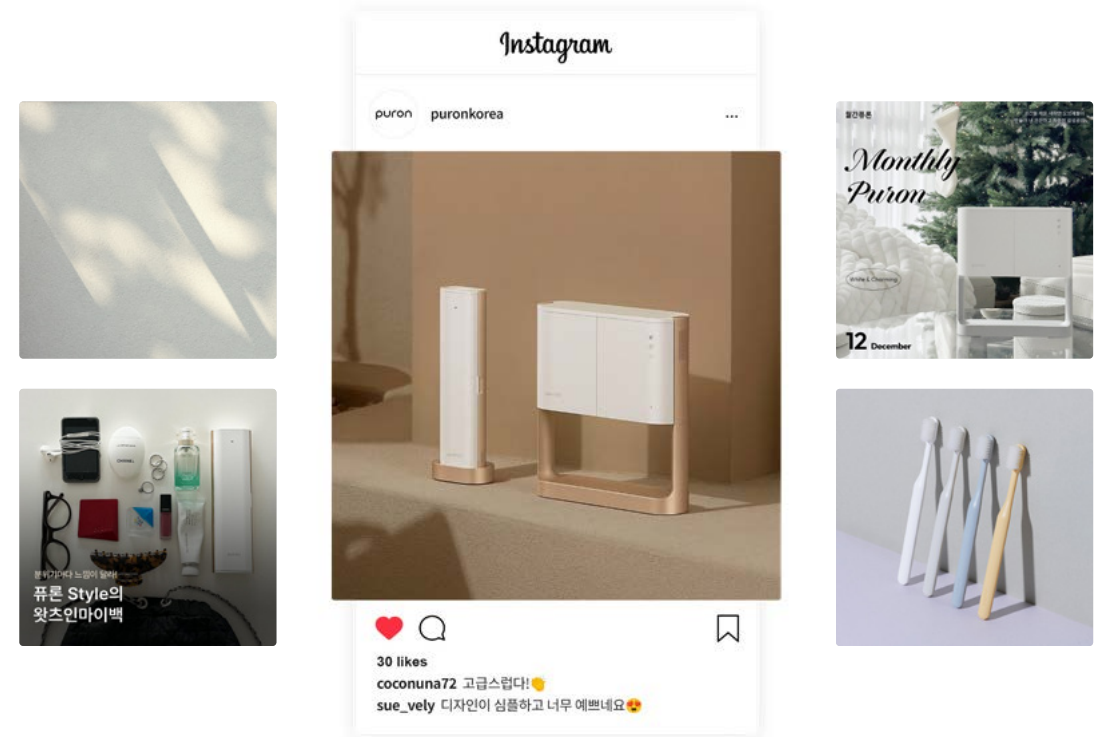
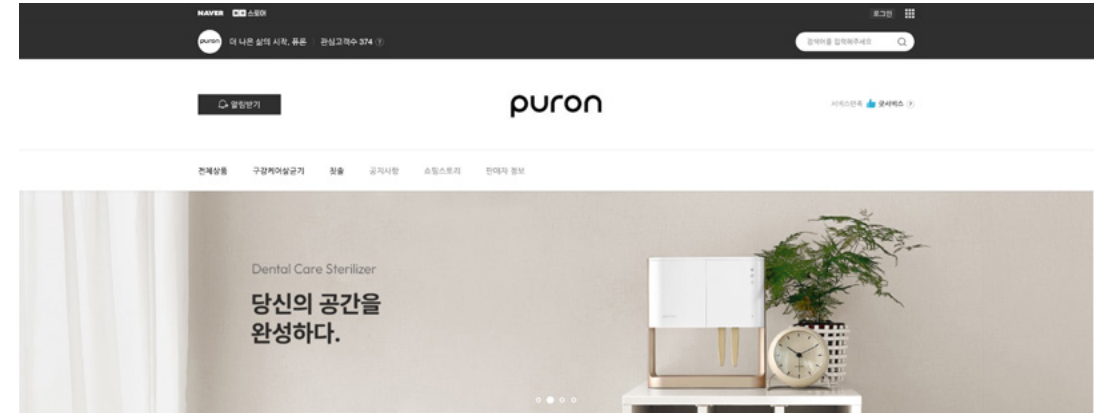



THE
HYUNDAI

더현대 팝업샵에 입점하여 오프라인으로도 활발하게 제품을 노출함으로써 소비자 접근성을 높였습니다.

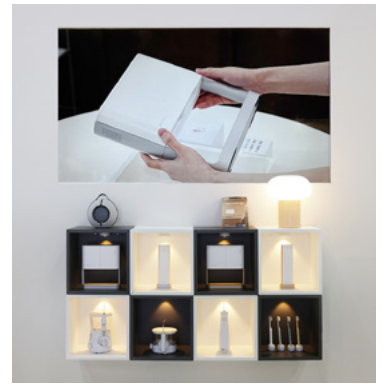

SEOUL LIVING DESIGN FAIR
서울리빙디자인페어

서울리빙 디자인페어 참여를 위한 부스 디자인 기획, 전시에 필요한 디자인과 영상 제작, 소비자의 참여율을 높이기 위한 이벤트 기획과 진행에 참여하였습니다.

Gateman

ASSA ABLOY

게이트맨은 디지털 도어락 분야의 선두 기업으로, 스마트홈 보안 솔루션을 제공합니다. 생체인식 기술과 IoT 기반의 첨단 잠금 장치를 개발하여 주거 및 상업 공간의 안전을 책임지는 혁신적인 제품들을 선보이고 있습니다.

엑스아이디는 게이트맨의 다양한 디자인 업무를 진행하였습니다.

Pre Launching Video

[Watch Video](#)

Premium Value, 제품 기능의 활용성을 극대화하는 전략으로 영상을 담아냅니다.

제품의 실루엣 영상으로 호기심을 유발하고 프리미엄 이미지를 극대화/ 1.8초만에 지문인증과 동시에 문을 여는 모습을 카운팅하여 출입이 빠르고 편리함을 인식 / Brand Slogan을 활용하여 1.8초에 대한 재정의 / "세상에서 가장 빠르고 편리한 도어록" Product Core Value 전달





현관문과 가장 잘 어울리는 은은한 색감의 모던월드 컬러와 울트라슬림 디자인은 대문의 품격을 높여주고 동시에 보는 이로 하여금 당신의 현관 내아 공간까지 고급하게 만듭니다.

Premium Design

프리미엄 라이프스타일에 새로운 가치를 더하는 게이트맨 X300-FH

강력하고 견고한 몰레탈 바디와 고급스러운 마감, 조형미와 동작성능 더욱 정교하게 개선하여 과감하게 표현한 일체형 바디, 외형과 소재 편의성 모두를 충족시키기 위한 게이트맨의 디자인 철학을 그대로 담았습니다. X300-FH는 GOOD DESIGN상을 수상한 혁신적인 디자인을 그대로 이어받아 사용자의 높은 만족을 증명합니다.



Premium Brochure

제품의 특징을 고객에게 가치있게 전달하기 위해 핵심 Value와 Marcom Point를 수립하여 비주얼 언어로 표현하였습니다.



Non-stop Push Pull

안에서는 편리하게 밀고, 밖에서는 가볍게 당기는 논스톱 푸시풀

논스톱 푸시풀은 밖으로 나갈 때는 밀고, 들어올 때는 당기는 아주 당연하고 직관적인 방식으로 빠르고 안전하게 열립니다. 외출 시 청 때문에 손을 사용하기 불편한 경우에도 손잡이를 눌러서 열고, 홈이나 윈도우 푸시버를 눌러 문을 바로 열 수 있습니다. 또한 문 틈이나 구멍을 통해 푸시버를 여는 법리를 예방하기 위해 푸시버 잠금 기능을 적용하여 집을 오래 비우는 상황에서도 안심할 수 있습니다.





기능

눈으로 보는 즐거움 스마트패드.

게이트맨의 스마트패드 기능은 디지털의 기술과 아날로그의 감성을 한 곳에 융화시켰습니다. 하나씩 분리 설계한 개별라이팅 기술이 적용되어 사용중인 기능의 진행 상태까지 직관적으로 알 수 있게 표시해주어 즐거운 사용 경험을 제공합니다.

부가지원기능

- 잠김/열림상태
- 사용번호 확인
- 내/외부 강제잠금
- 데드볼트 잠림 정보
- 배터리 교체시기 알림

비밀번호 등록확인
등록한 비밀번호가 숫자적으로 표시된 후 사라집니다.

안전키 등록시
등록갯수를 표시한 후 사라집니다. (예: 안전키 5개 등록시)

열림/닫힘
문이 열리고 잠기는 동작시 상,하항으로 점등됩니다.

Online Contents

게이트맨 제품의 상세페이지 작업을 진행했습니다. 스마트하고 세련된 디자인을 강조하며, 제품의 기능과 보안성을 효과적으로 전달할 수 있도록 구성했습니다. 직관적인 레이아웃과 고급스러운 비주얼 요소를 활용해 신뢰감을 높였으며, 사용자 편의를 고려한 정보 배치를 통해 가독성을 극대화했습니다.

디자인

손잡이 일체형 울트라 슬림 디자인.

강력하고 견고한 풀메탈 비디와 고급스러운 마감. 조형미와 동작성을 더욱 정교하게 계산하여 과감하게 표현한 일체형 디자인. 문과 하나가 되는 울트라 슬림 디자인.

외형과 소재, 편의성 모두를 충족시키기 위한 게이트맨의 디자인 철학을 그대로 담았습니다.

X300-FH는 **GOOD DESIGN**상을 수상한 혁신적인 디자인을 그대로 이어받아 사용자의 높은 만족을 증명합니다.

디자인

문과 어우러지는 세련된 감각의 모던골드 컬러.

현관문과 가장 잘 어울리는 은은한 색감의 모던골드 컬러는 대문의 품격을 올려줄 뿐 아니라, 동시에 보는 이로 하여금 당신의 현관 너머 공간까지 궁금하게 만듭니다.

bestin

On Life, Naturally

스마트홈 라이프스타일 브랜드 '베스틴'의 도어락 더핸들 시리즈의 통합 마케팅 디자인을 진행하였습니다.

소비자에게 제품의 특징과 브랜드를 효과적으로 알리기 위해 온/오프라인 다양한 마케팅 디자인을 수행하였습니다.

Photography & Key Visual

엑스아이디는 촬영에 앞서 제품의 형태와 특징을 이해하고 촬영 기획을 시작합니다. 다양한 매체에 활용할 수 있도록 고품질의 이미지로 제작하였고 프리미엄 이미지의 키비주얼을 제작하였습니다.



Brochure

베스틴의 다양한 제품군을 소개하는 프리미엄 브로셔를 진행하였습니다. 고객들이 보다 쉽고 명확하게 이해할 수 있도록 직관적이면서 심플한 비주얼로 구성되어 제품의 핵심 가치 전달에 중점을 두었습니다.



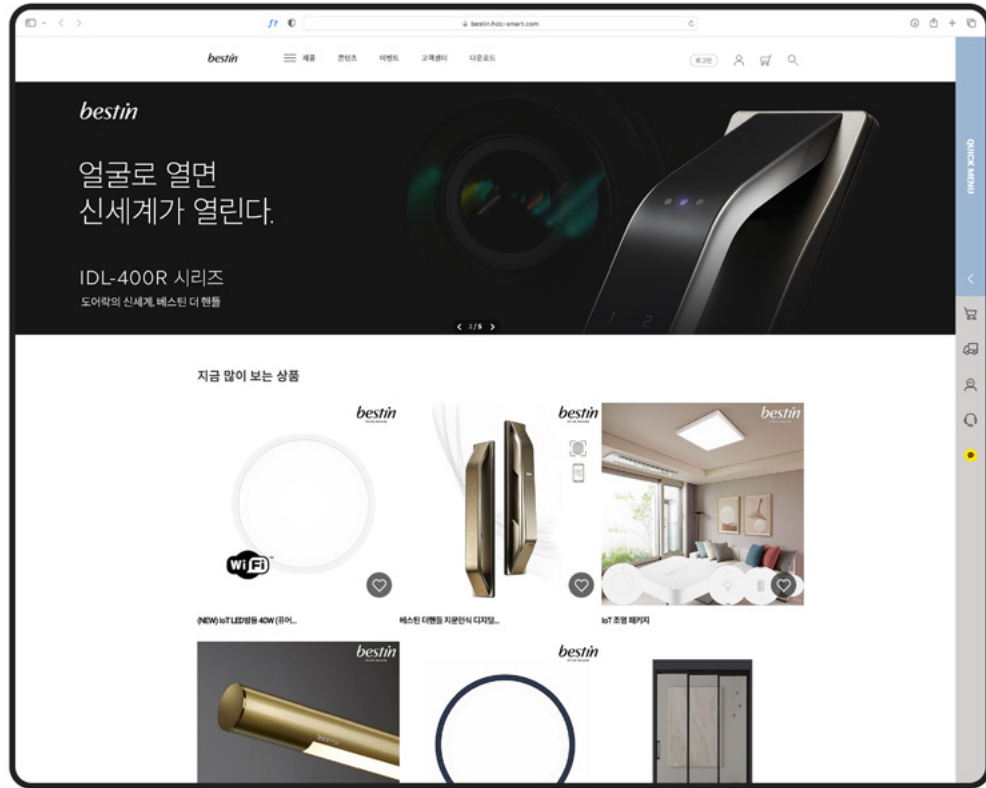

Online Contents

베스틴 더핸들 도어락을 소개하는 온라인 콘텐츠입니다.
 제품의 셀링포인트를 찾아내고 특징점을 시각화하여 소비자에게 간결하고 임팩트있게 전달되도록 제작하였습니다.

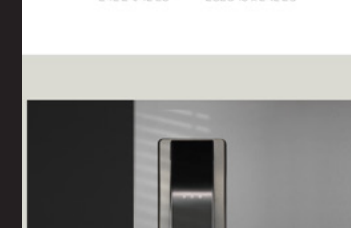

IPARKMALL Advertising

신제품 런칭 홍보를 위해 용산 아이파크몰 내 다양한 광고매체를 진행하였습니다. 더핸들 도어락만의 혁신적인 보안기능을 알리고 베스틴의 프리미엄 브랜드 이미지를 전달하는데 중점을 두었습니다.

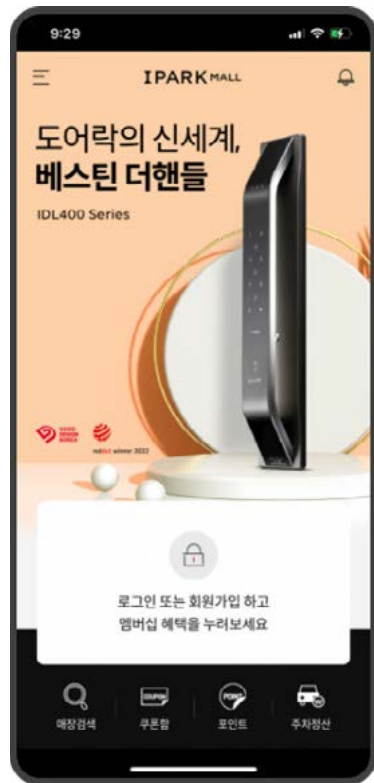

아이파크몰 멤버십 앱 광고

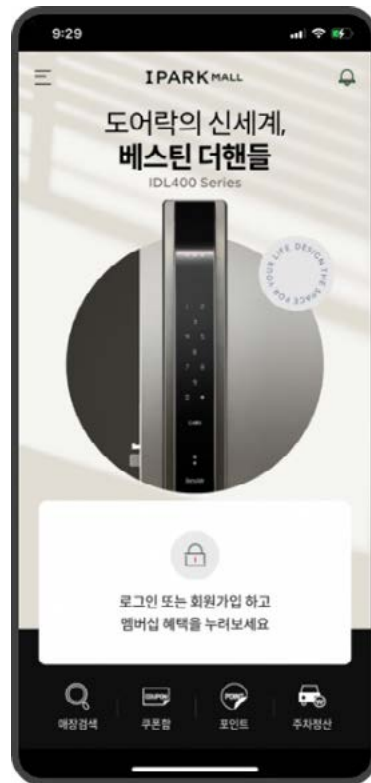

매장 포스터



차량 랩핑 디자인

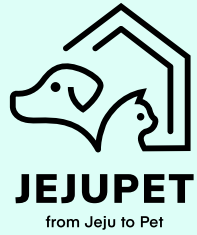
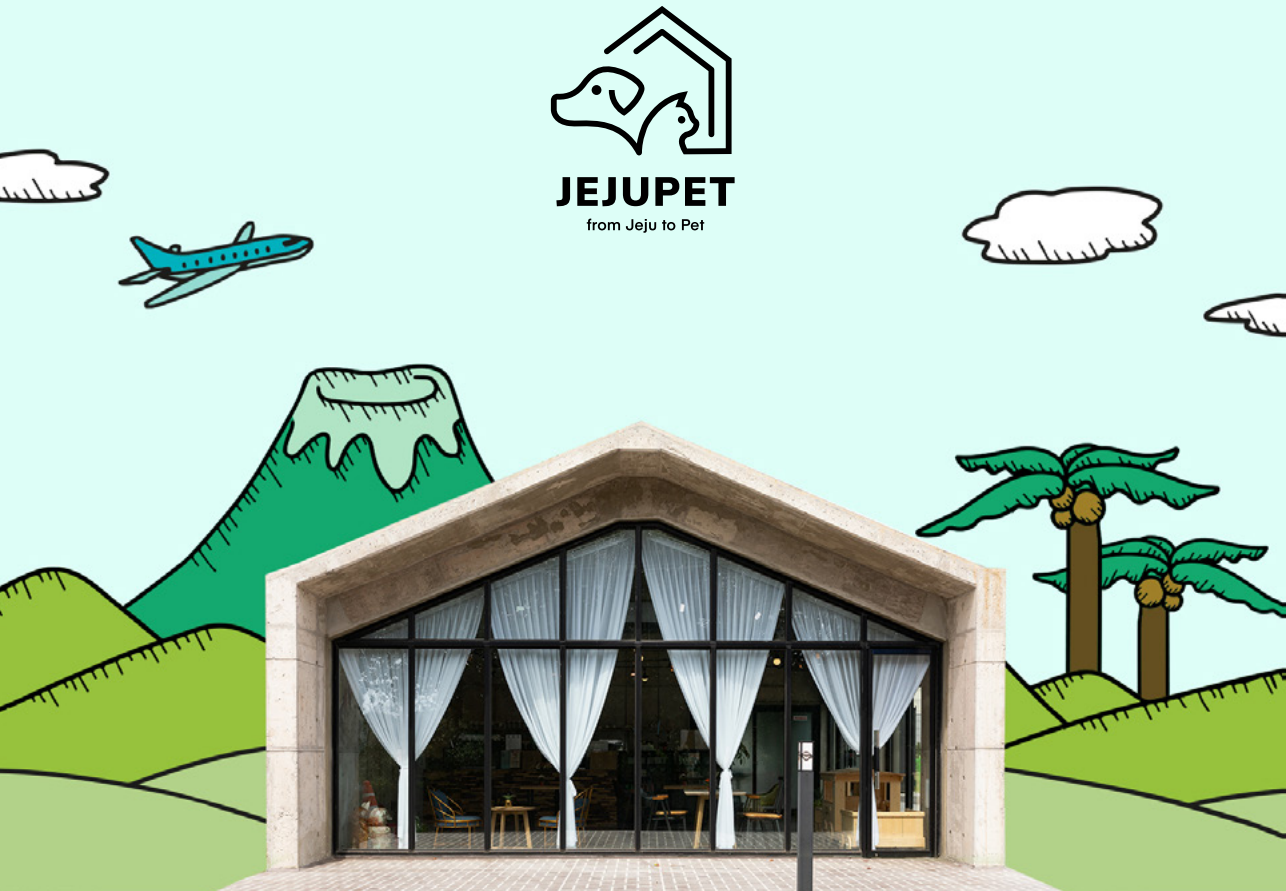

(주)제주펫은 2019년 런칭된 예비 사회적기업으로 제주도에 입지한 반려동물 전문 수제간식 브랜드입니다. 제주펫은 제주에서 나고 자란 자연의 재료를 사용하여 또 하나의 소중한 가족인 반려동물을 위한 수제간식을 개발하고 생산합니다. 엑스아이디는 이러한 제주펫 브랜드의 가치를 보다 효과적으로 전달하기 위해 파트너 기업으로 함께 브랜드 개발부터 참여하여 통합 브랜딩 디자인을 진행하였습니다.

Corporate Identity

제주펫 카페와 대표적인 반려동물인 개와 고양이를 형상화하여 CI 작업을 진행하였습니다. 적절한 활용도를 고려하여 심볼과 타이포로 제작하였고, 필요하신 상황에 맞게 사용할 수 있도록 국문 영문으로 나누어 제작하였습니다.



Symbol



Typo

JEJUPET
from Jeju to Pet

KR Symbol



KR Typo

제주펫
from Jeju to Pet



Package

포화되어있는 반려동물 간식 시장에서 제주뿐만만의 새로운 아이덴티티를 구축하기위해 기존 OEM 형식의 비닐 패키지에서 리뉴얼 디자인을 진행하였습니다. 하나의 인박스에 여러 종류의 간식 슬리브를 교체하는 방식은 재고관리에 용이하며 경제적인 효과를 주었습니다.



Before



After

Motif



제주도



한라산



자연



반려동물

한라산을 모티브로 타공한 창은 수제간식의 실제품을 한눈에 확인할 수 있게 하여 소비자의 편리성을 높였습니다. 전 라인업의 패키지를 통일하여 한 브랜드임을 각인시켜주며 슬리브에 각 품목별 생기있는 컬러를 매칭하여 제품의 시인성을 높여주었습니다.



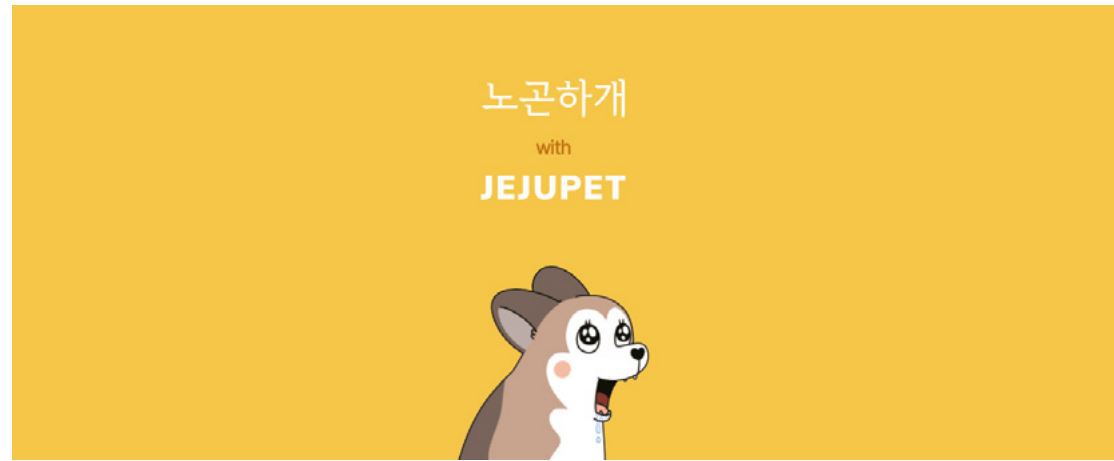

Carton Box

제주펫의 아이덴티티를 담은 감성 가득한 카톤 박스를 제작하였습니다.





Leaflet

제주펫의 제품들을 소개하는 리플렛을 제작하였습니다.

Photo Card

유기견 입양을 위한 포토카드를 엽서형식으로 제작하였습니다. 전면에 제주의 자연과 유기견을 함께 담았고, 뒷면에 섬강생이 내집마련 프로젝트의 사업의 정보와 유기견의 특징을 간략하게 설명했습니다.



Product Detail Page

제주펫 여러 제품들의 제품 상세 페이지 디자인을 진행하였습니다.





Website

제주펫의 웹사이트를 제작하였습니다.

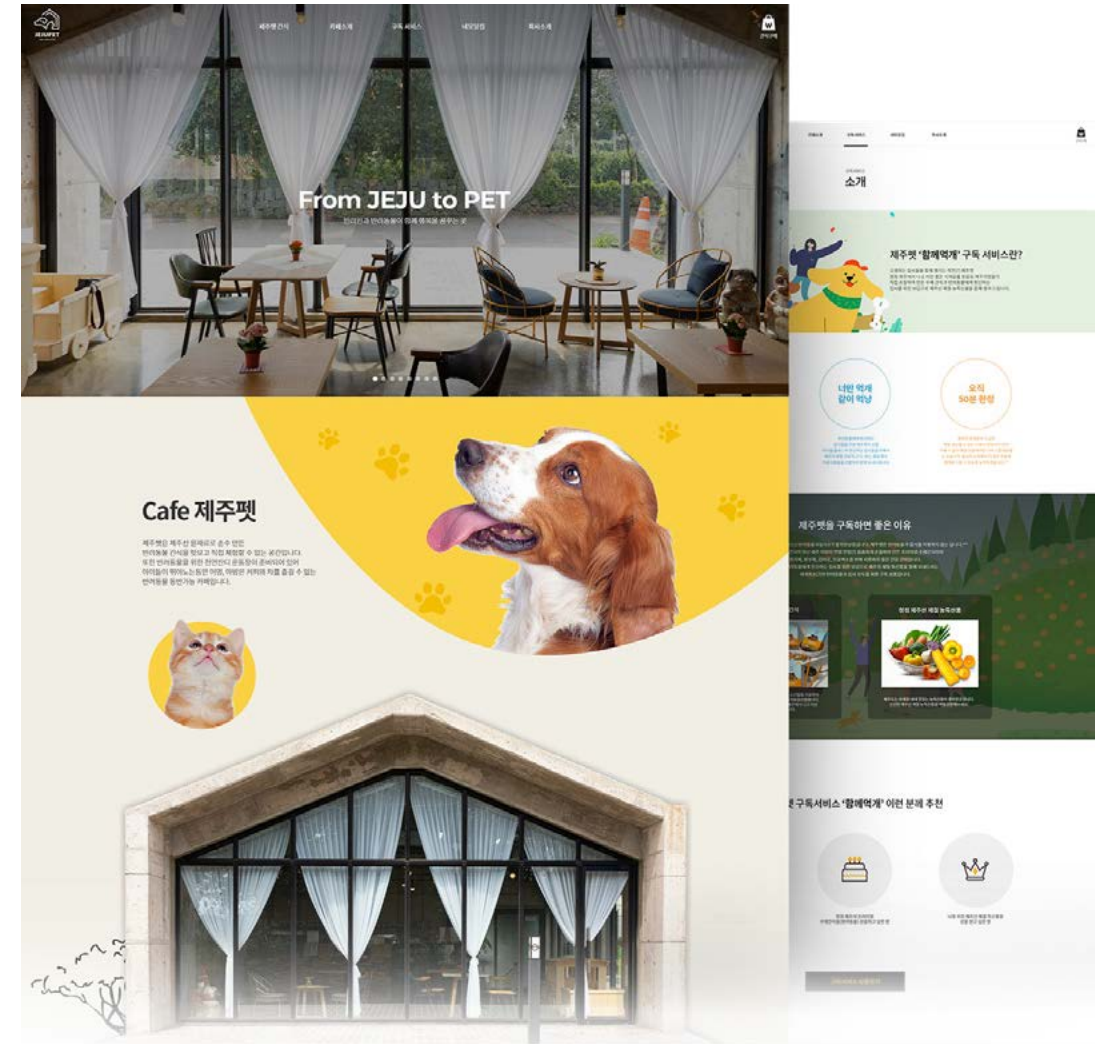

Live Shopping

제주펫의 제품들을 판매하는 라이브쇼핑을 진행하였습니다.



Dentium

For Dentists By Dentists

덴티움은 치과용 의료기기 분야의 선두주자로, 임플란트와 관련 수술도구 제조에 특화되어있는 기업입니다. 엑스아이디는 덴티움의 다양한 의료기기 GUI를 진행하였습니다.



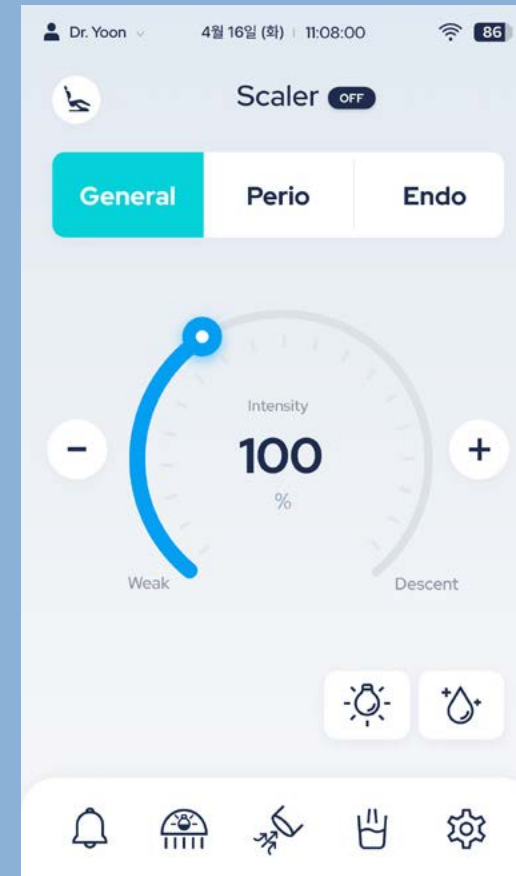
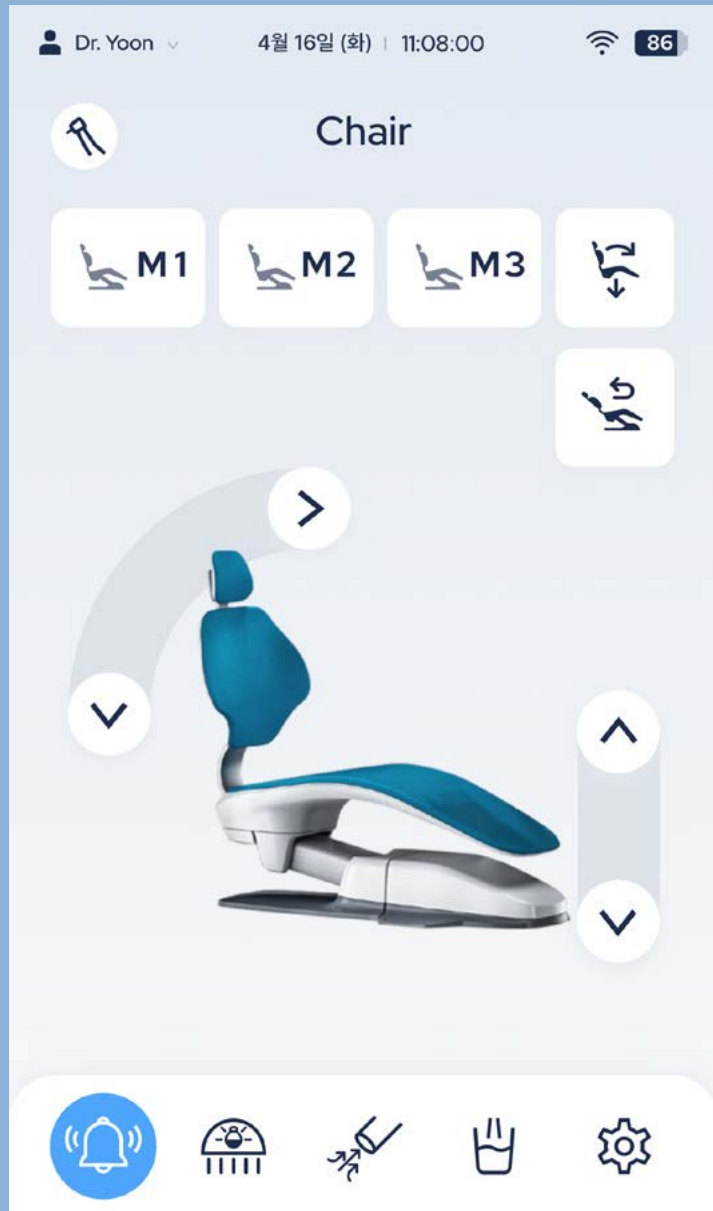

GUI Design

덴티움의 Unit Chair GUI 디자인을 진행하였습니다. 이번 GUI 디자인은 사용자가 정확하고 신속하게 유니트 체어를 제어하며 환자를 치료할 수 있도록 하는 목적으로 진행되었습니다. 사용자와 사용 환경을 고려하여 디자인 하였습니다.

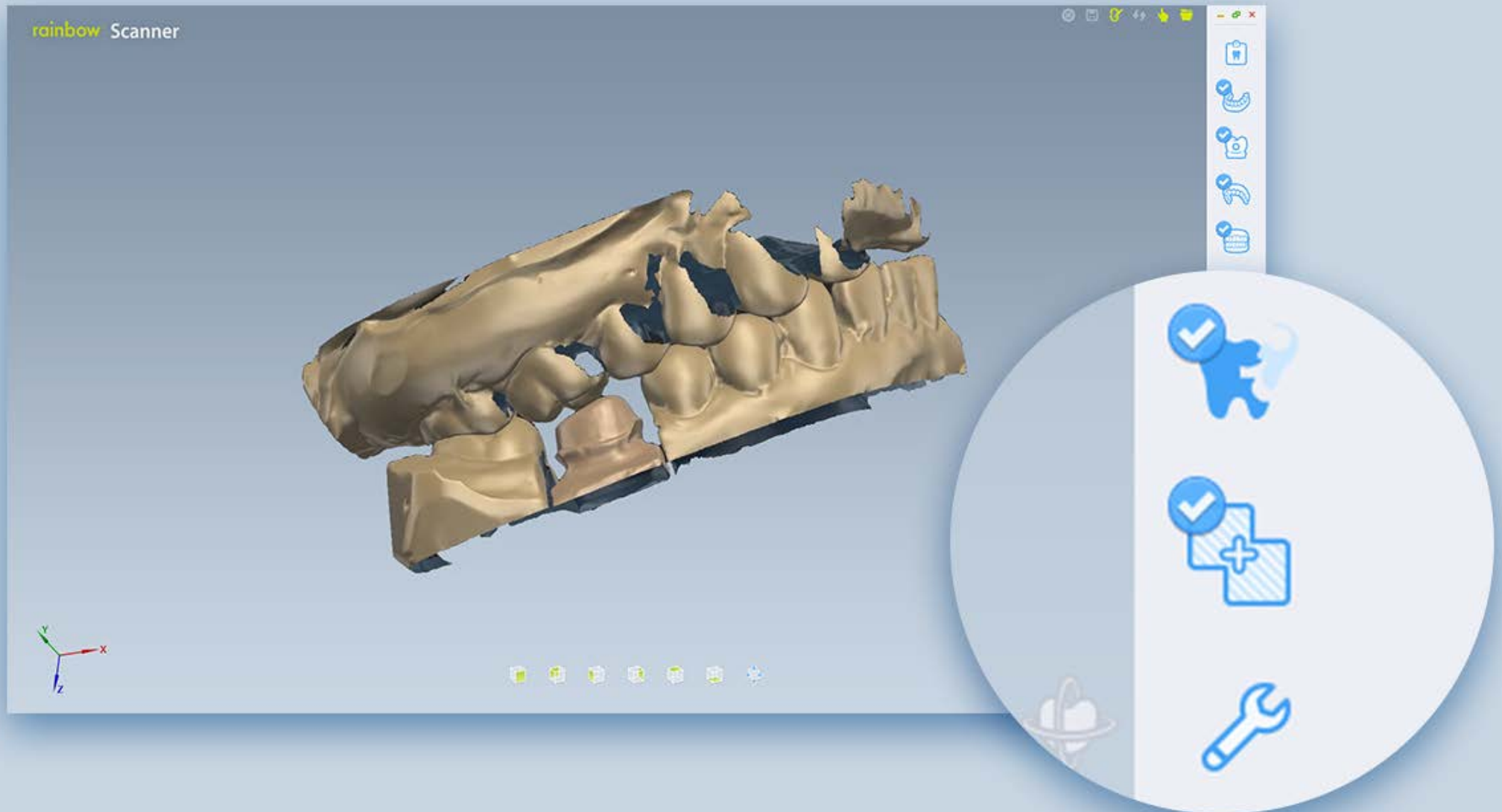

GUI Icon Design

덴티움의 RAINBOW SCANNER SCAN APP 아이콘에 대한 디자인을 진행하였습니다. 아이콘의 성격을 감안하여 복잡하지 않고 간결하게 사용자에게 의미 전달이 가능한 디자인을 하여 사용자로 하

여금 아이콘의 의미를 한눈에 파악할 수 있도록 제작하였습니다. 또한 아이콘의 컬러와 디자인 스타일을 균일하게 맞추어 통일감을 부여해 보다 쉽게 의미를 알 수 있도록 했습니다.

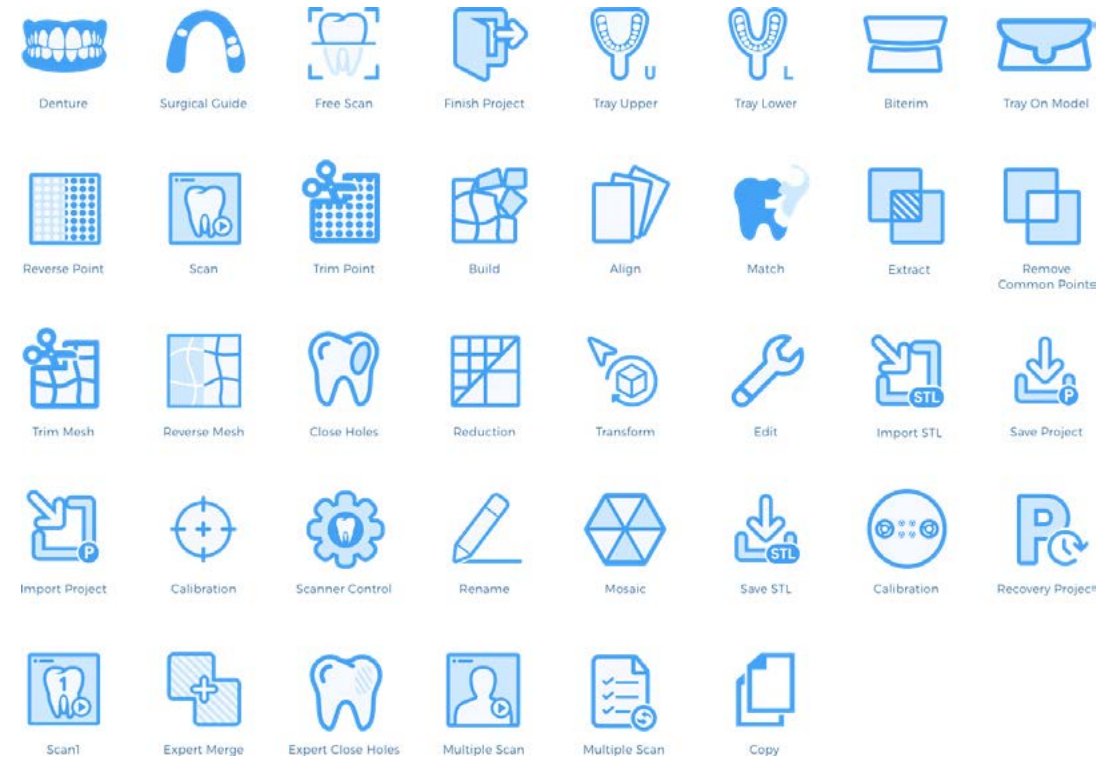
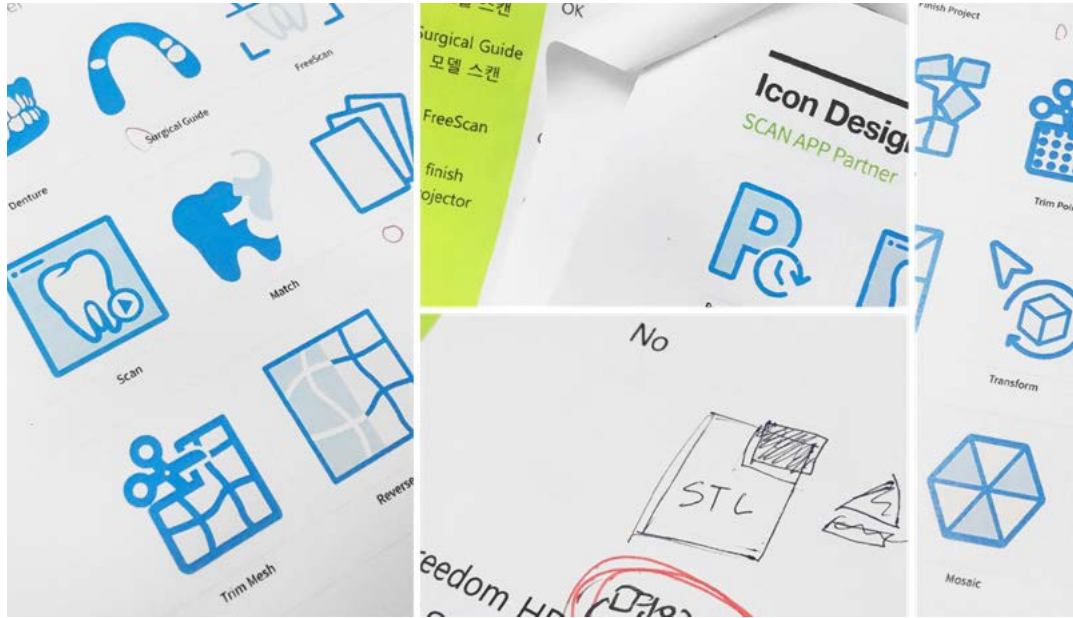

각 아이콘의 기능들을 사용자가 알아보기 쉽고, 간결하게 디자인하였습니다.
또한, 각 아이콘들의 컬러와 디자인에 통일감을 주어 쉽게 알아볼 수 있도록 제작하였습니다.

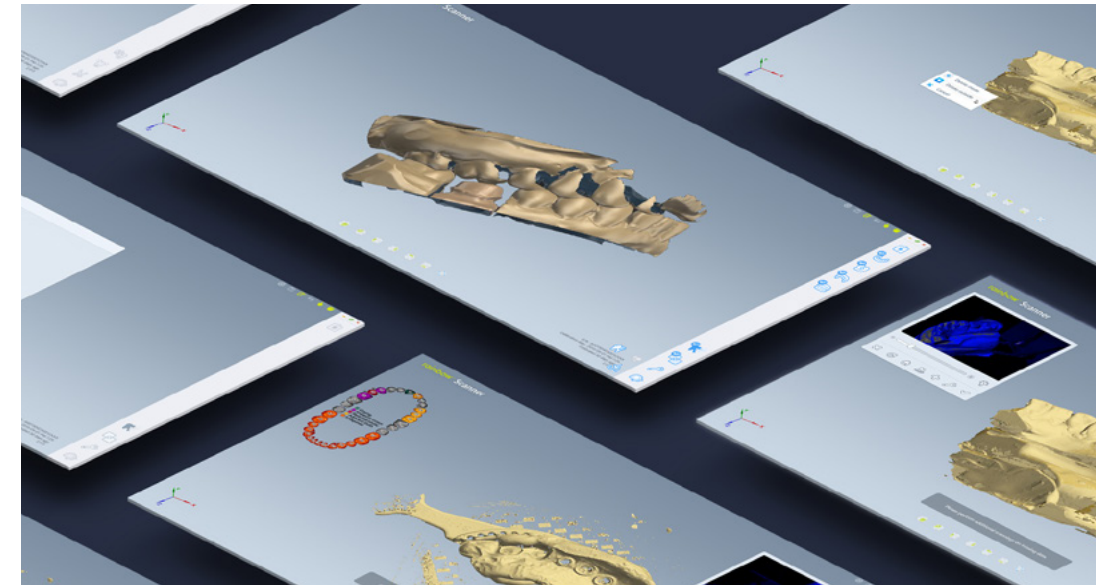
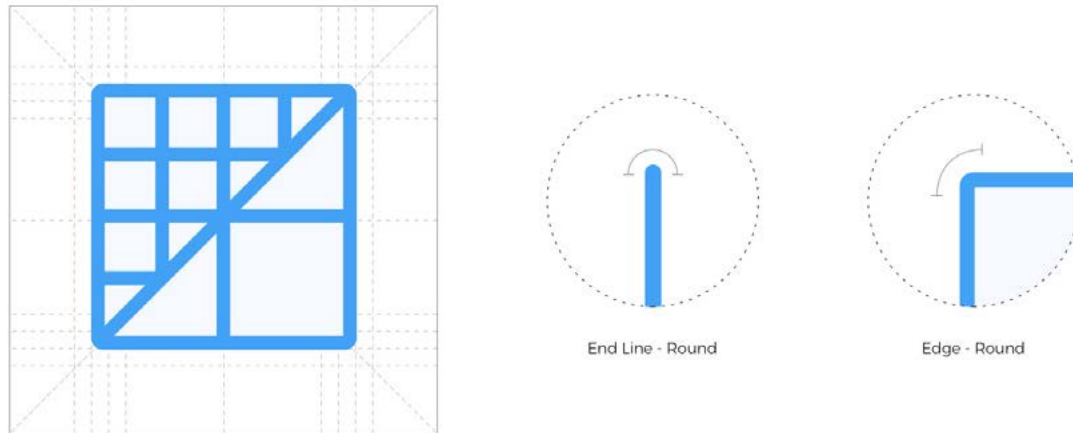

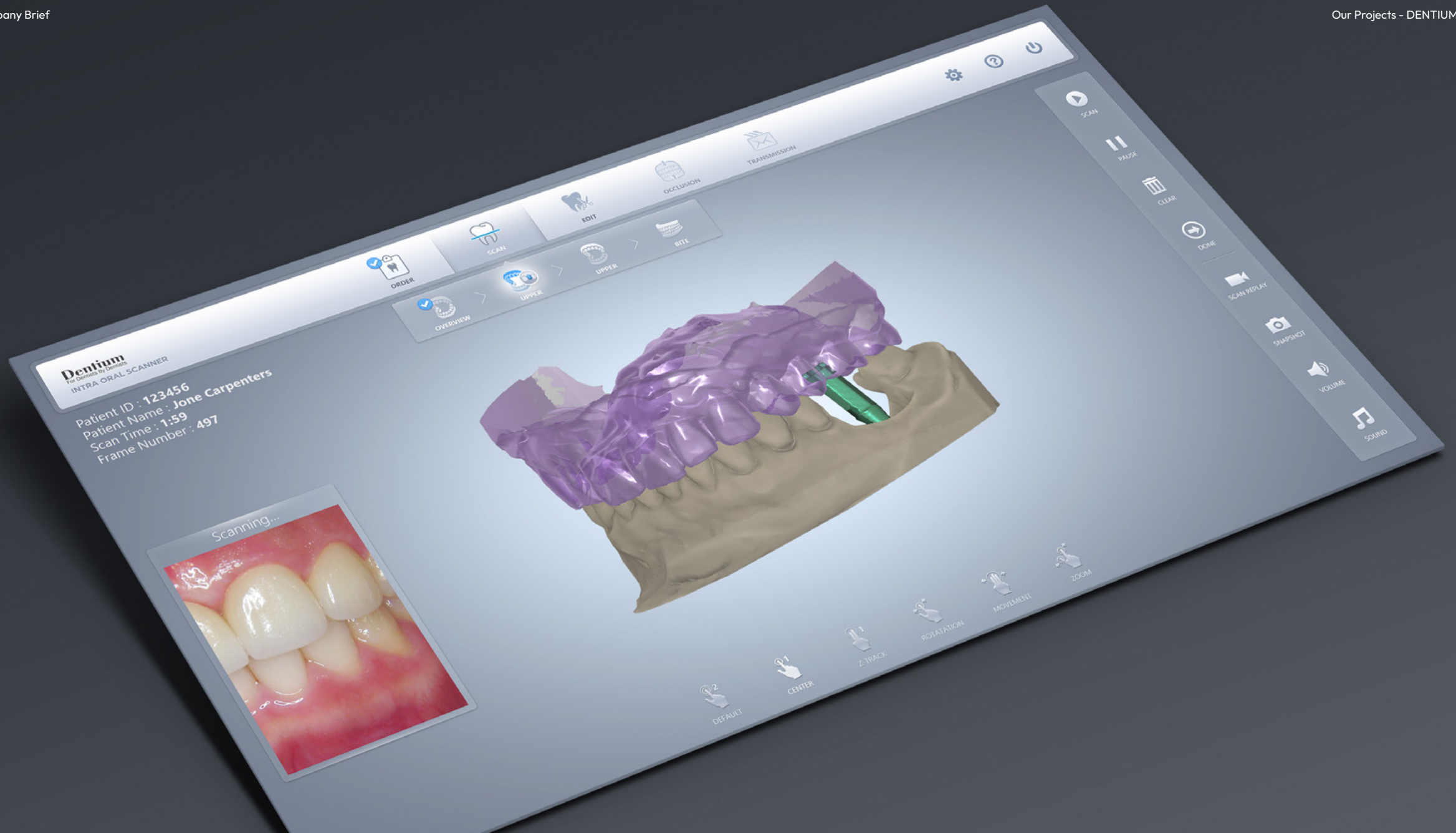

GUI Design

덴티움 INTRA ORAL SCANNER의 GUI 디자인을 진행했습니다. 전문적인 기기지만 누구나 직관적으로 사용할 수 있도록 설계했으며, 실버와 화이트 톤을 활용해 세련되고 깔끔한 인터페이스를 구현했습니다.

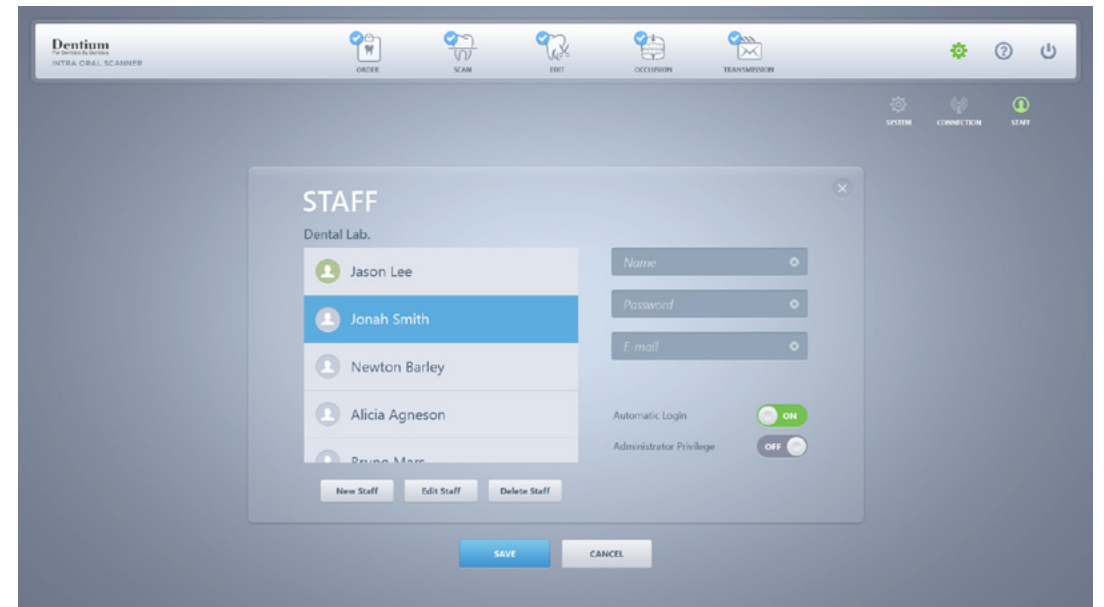
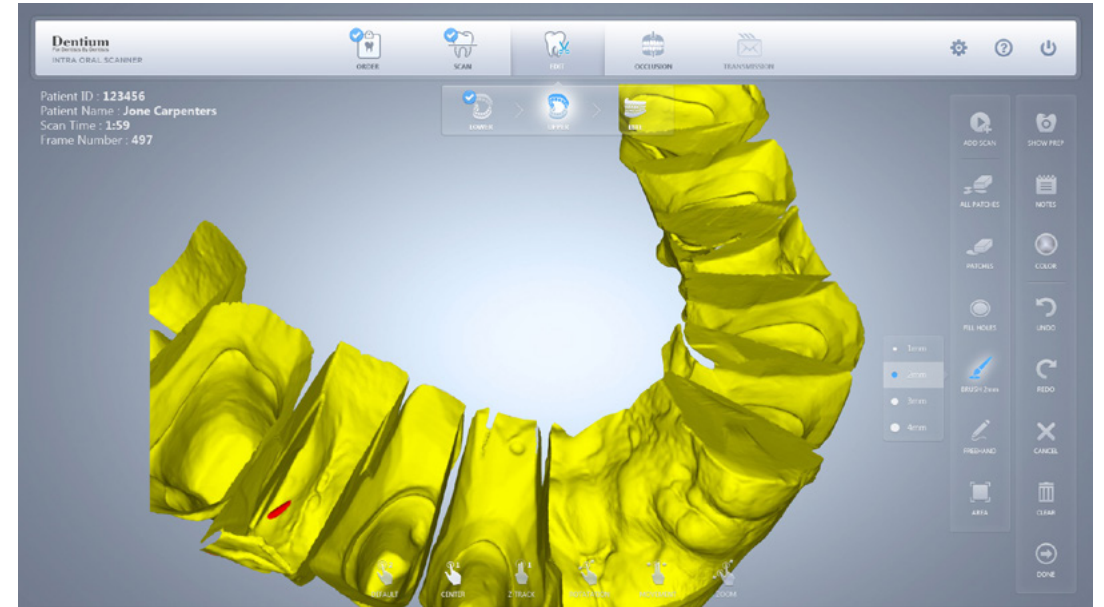
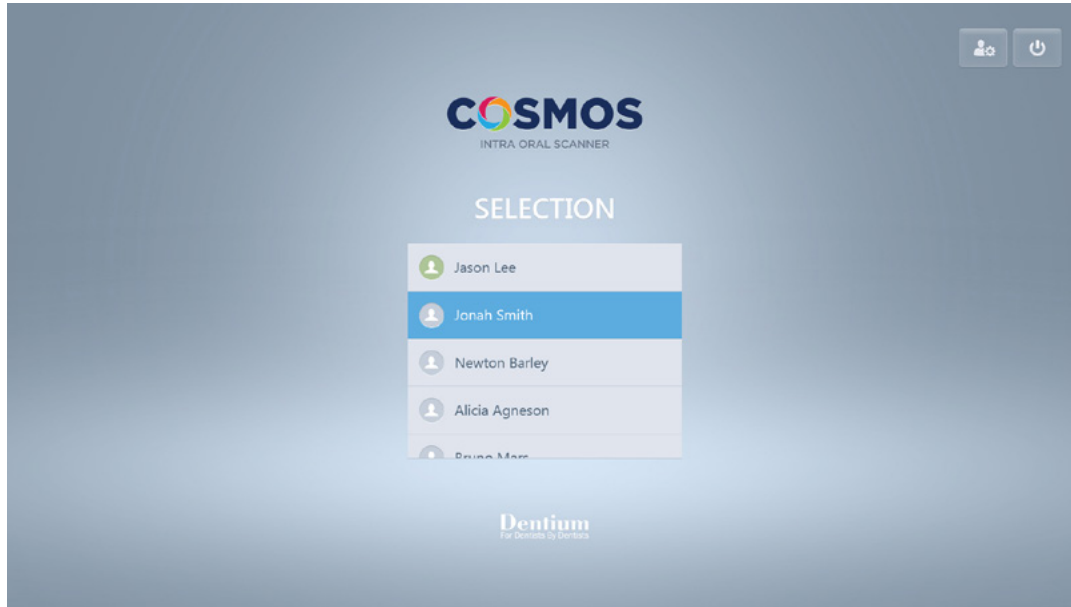

FormulaK

Efficacy Originated from Raw Materials

포뮬라케이이는 누구나 쉽고 간편하게 자신만의 맞춤형 화장품을 만들어 사용할 수 있도록 탄생한 효능주의 브랜드입니다. 엑스아이디는 직접 만들어쓰는 맞춤형 화장품 브랜드 포뮬라 케이이의 아이덴티티를 유지하여 통일성 있는 디자인 산출물을 제작하였습니다.



Photography

엑스아이디는 촬영에 앞서 제품의 형태와 특징을 이해하고 촬영 기획을 시작합니다. 다양한 매체에 활용할 수 있도록 고품질의 이미지로 제작하였고 프리미엄 이미지의 키비주얼을 제작하였습니다.





Instagram

포뮬라케이 공식 인스타그램은 브랜드의 따뜻한 감성을 컨셉으로 잡아 베이지 톤 이미지들로 피드를 구성해 감성적으로 접근했습니다.

또한 커팅된 이미지를 연속으로 배치해 와이드하게 보여주는 연출로 3개의 이미지가 한줄에 구성되는 인스타그램 피드의 특성을 살렸습니다.

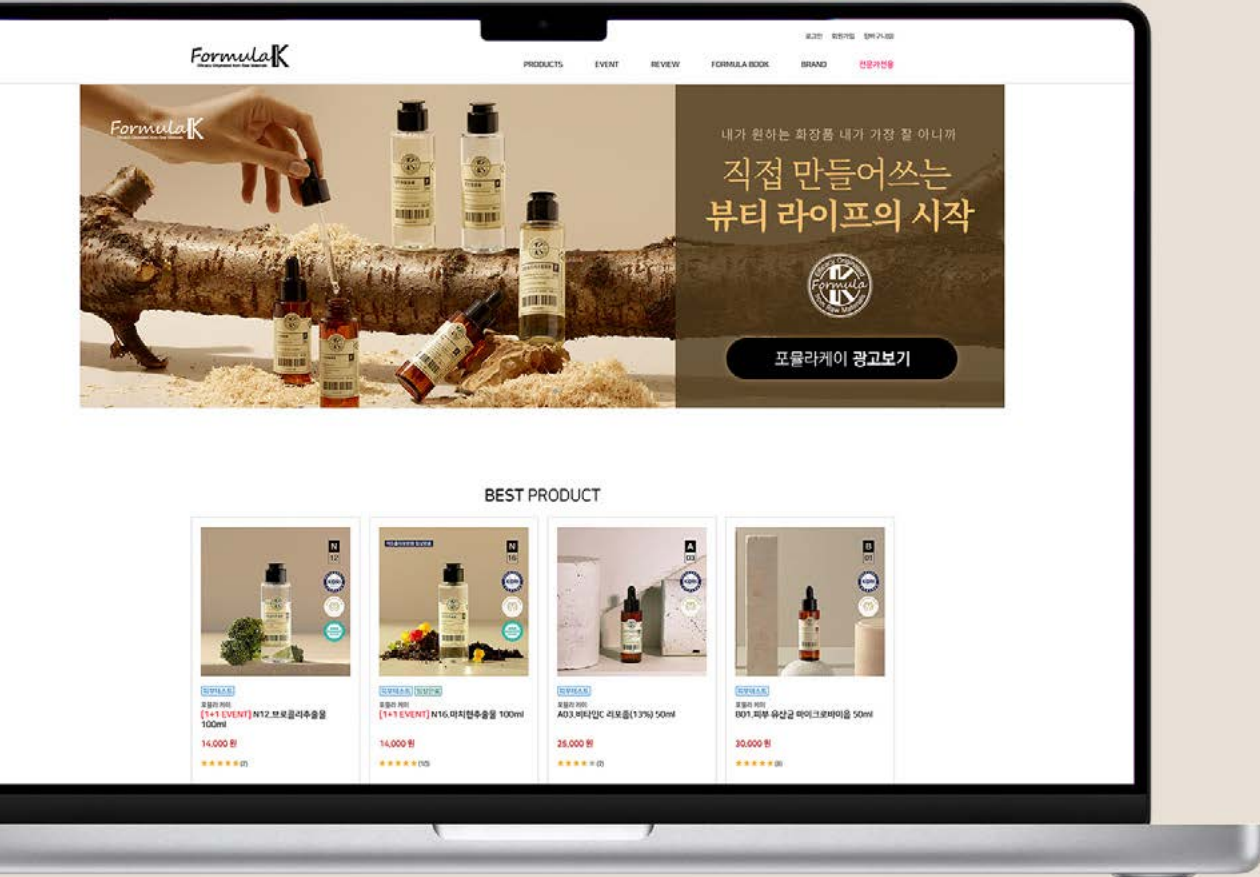

Shopping mall

포몰라케이 홈페이지 구성에 들어가는 이미지들을 브랜드 컨셉에 맞게 디자인 했습니다.



Product Detail Page

포몰라케이 모든 제품의 상세페이지 디자인을 진행하였습니다.





페프레쉬는 영국의 여성청결제 전문 브랜드로, 피부과와 산부인과 테스트를 거친 제품을 제공합니다. 민감한 여성 피부를 위해 순하고 안전하며, 일상의 청결과 건강을 세심하게 케어하는 브랜드입니다.

엑스아이디는 2019년 아시아 프로모션을 위해 통합 마케팅 디자인을 진행하였습니다. 소비자들이 Femfresh라는 브랜드를 효과적으로 인식하고 일관성있는 디자인을 접할 수 있도록 함께 고민하고 기획하였고 엑스아이디는 모델 섭외, 스토리 기획, 촬영까지 페프레쉬만의 아이덴티티를 유지하여 통일성있는 디자인 산출물을 제작하였습니다.

Photography

엑스아이디는 촬영에 앞서 제품의 형태와 특징을 이해하고 촬영 기획을 시작합니다. 여러 제작물을 위한 모델촬영 및 제품촬영을 진행하였습니다.



Key Visual

민감한 여성 피부를 위해 순하고 안전하며, 일상의 청결과 건강을 세심하게 케어하는 브랜드에 걸맞는 컨셉으로 키비주얼을 제작하였습니다.



KEY VISUAL - A



KEY VISUAL - B

Brand Video

소비자들이 펌프레쉬라는 브랜드를 효과적으로 인식할 수 있도록 컨셉에 맞는 브랜드 영상을 기획 제작하였습니다.

[Watch Video](#)

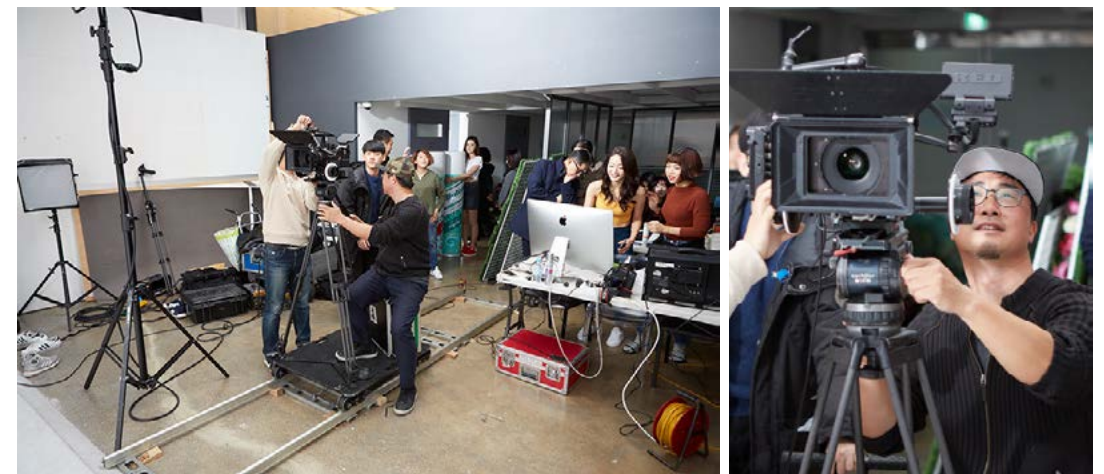



Brochure

펄프레쉬는 영국의 여성청결제 전문 브랜드로 여성 청결에 대한 설명 및 제품을 홍보하는 브로슈어를 제작하였습니다.

Instagram

펄프레쉬만의 아이덴티티를 유지하여 통일성있는 디자인으로 인스타그램 피드를 제작하였습니다.



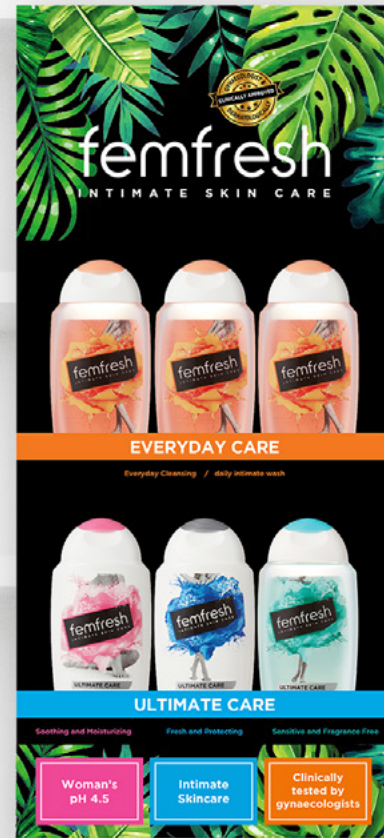

Offline Shelf

오프라인 매장을 위한 제품 전시대 디자인을 진행하였습니다.

Batiste™

Instant Hair Refresh

바티스트는 여성의 아름다운 헤어 관리를 위해 힘써온 영국 판매 1위의 독보적인 위상을 가진 드라이샴푸 브랜드입니다. XID는 바티스트의 모델 섭외, 사진 및 영상 촬영, SNS 콘텐츠, 영상 제작, 판매용 제품 전시대 등 브랜드의 아이덴티티를 유지하며 통일성있는 디자인을 진행하였습니다.



Concept

언제 어디서나 바티스트를 사용하여 빠르고 간편하게 샴푸와 스타일리쉬한 헤어 연출을 할 수 있다는 점을 알리기 위해 바티스트 드라이샴푸에 관한 키워드를 모아 운동 후, 퇴근 후, 늦잠을 잔 날 등 모두들 한 번쯤은 겪어봤을 생활에 친밀한 컨셉으로 상황별 컨셉을 잡아 표현하였고, 각 컨셉에 맞는 바티스트 드라이샴푸의 활용 예시를 연출하여 제품에 대한 편리성과 필요성 등을 강조시켜주었습니다.



AL BUIZY WHENEVER EASY TO USE **SIMPLE** SAVE THE TIME NICE PORTABLE T
 WHEN YOU LATE PERFECT EVERYWHERE CONVENIENT **EASY** INTERESTING U
 NT VOLUME **DRY SHAMPOO** CONDITIONER VOLUME FRESH LIGHT MILD POR
 ZING SHAKE MASSAGE POWDERY SMOOTHS **STYLING** INSTANT HAIR REFRES
 GRANCE POWDER SPRAY **QUICK** CLEAN HAIR WITHOUT-SHAMPOO FAVORIT



Brand Video

엑스아이디는 촬영에 앞서 제품의 형태와 특징을 이해하고 촬영 기획을 시작합니다.
 여러 제작물을 위한 모델촬영 및 제품촬영을 진행하였습니다.

[Watch Video](#)



KEY VISUAL - A



KEY VISUAL - B



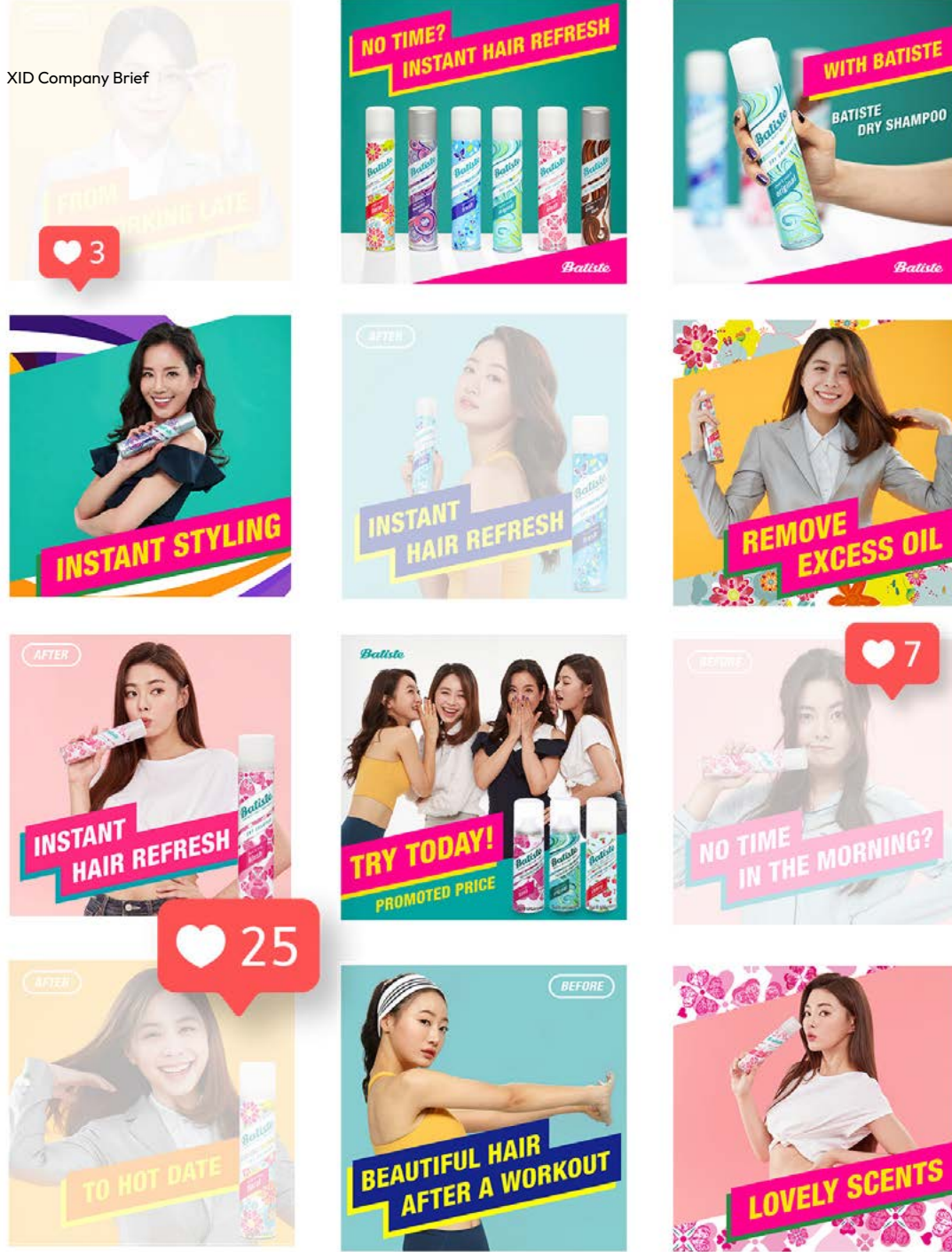

Instagram

각 컨셉에 맞는 바티스트 드라이샴푸의 활용 예시를 연출하여 제품에 대한 편리성과 필요성 등을 강조시킨 인스타그램 피드를 진행하였습니다.

Offline Shelf

오프라인 매장을 위한 제품 전시대 디자인을 진행하였습니다.

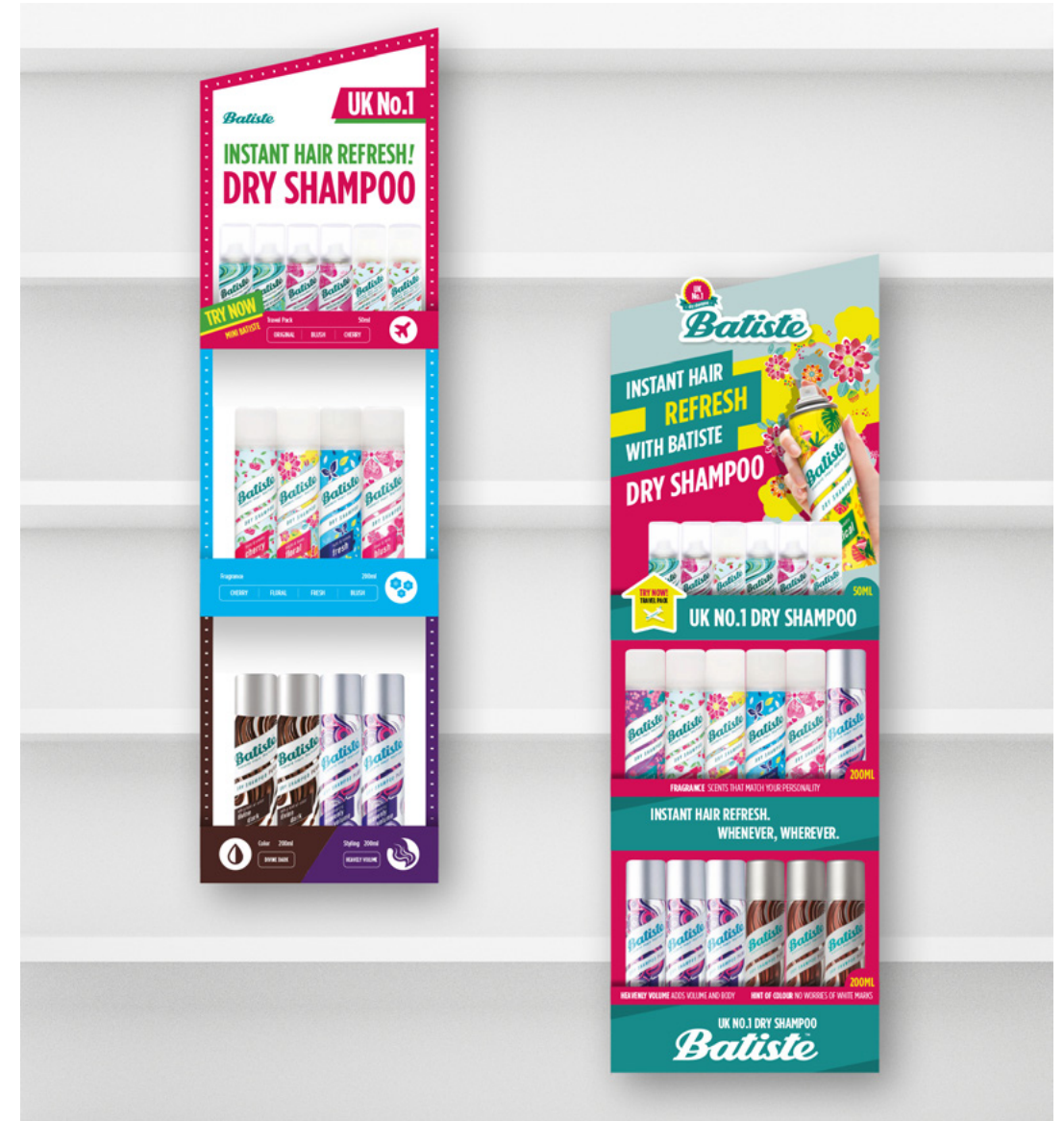

SAMHAE COMMERCIAL

삼해상사의 명가김은 전통 방식과 현대적인 기술을 접목하여 생산하는 고품질 김 브랜드입니다. 신선한 원초를 사용해 바삭한 식감과 깊은 감칠맛을 자랑하며, 다양한 소비자 취향을 반영한 조미김, 구운김, 전장김 등 여러 제품군을 제공합니다. 위생적인 생산 시

설과 엄격한 품질 관리를 통해 안심하고 먹을 수 있는 제품을 생산하며, 국내뿐만 아니라 해외 시장에서도 높은 평가를 받고 있습니다. 특히 건강한 먹거리에 대한 관심이 높아지면서, 무첨가 및 저나트륨 제품도 선보이며 차별화된 경쟁력을 유지하고 있습니다.

엑스아이디는 해외 수출용 패키지 디자인과 2019 독일 아누가 전시회를 위한 다양한 그래픽 디자인을 진행하였습니다.

Exhibition Pannel





Exhibition Pannel

독일 아누가 전시회를 위한 전시용 패널을 제작하였습니다.



Brochure

해외 전시회에 참여한 바이어들을 대상으로 하는 영문 브로슈어를 제작하였습니다.

Package Design

삼해 명품 김의 해외 수출용 패키지 시안을 다양하게 진행하였습니다.

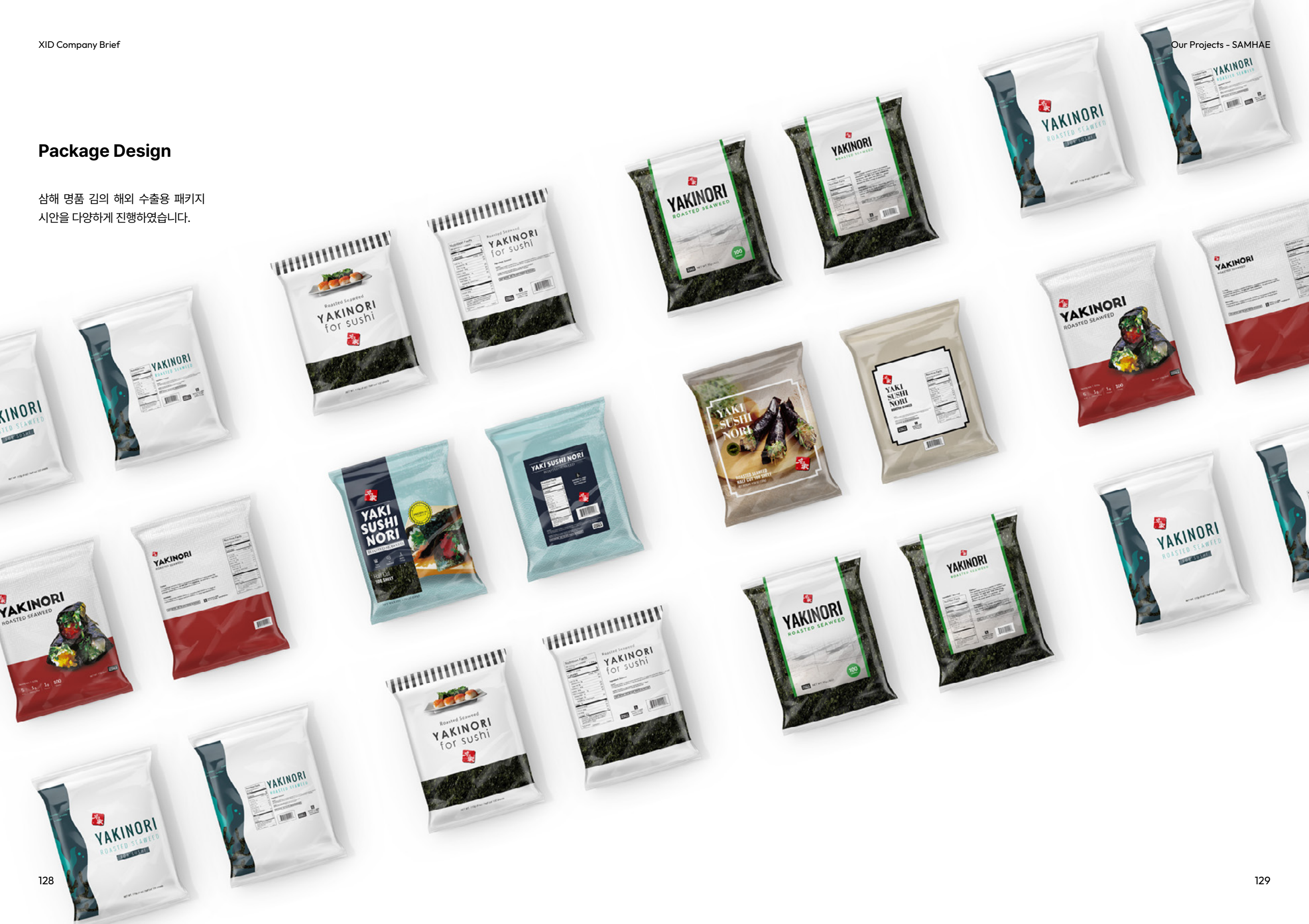



Design Proposal

캐시아커피하우스의 BI를 비롯하여 각종 어플리케이션등을 제작하였습니다. 심볼마크는 커피빈과 계수나무를 심볼화 하여 커피하우스의 브랜드 이미지를 구축하였습니다. 간결한 폰트와 심볼을 결합하여 캐시아의 깔끔하고 고급스러운 느낌을 전달하고자 하였으며 BI 제작과 더불어 어플리케이션 작업 및 전체적인 촬영 등을 진행하였습니다.

Brand Identity

심볼마크는 커피빈과 계수나무를 심볼화 하여 커피하우스의 브랜드이미지를 구축하였습니다. 캐시아커피하우스의 B.I를 비롯하여 각종 어플리케이션등을 제작하였습니다.



Coffee Bean



Cassia Tree Branch



CASSIA
COFFEE HOUSE

Brand Name

Vertical Type



Horizon Type



Application

캐시아커피하우스의 B.I를 비롯하여 각종 어플리케이션등을 제작하였습니다.

Photography

캐시아커피하우스의 B.I를 비롯하여 각종 어플리케이션등을 제작하였습니다. 심볼마크는 커피빈과 계수나무를 심볼화 하여 커피하우스의 브랜드 이미지를 구축하였습니다.



제주바다

사랑하는 나의 반려동물과 오래오래 함께 하고 싶은 애뜻한 마음을 담아 자연발효 영양제 제주바당을 만들었습니다.

Photography

사람의 1/5도 안되는 삶을 살다 가는 소중한 반려동물에게 더 건강하게 함께할 수 있도록 선물을 주고자 하였습니다.



Package

패키지 디자인은 우리나라 고유의 용지인 한지와 제주의 돌인 현무암의 진회색 컬러를 사용하여 전통적인 느낌을 연출하였습니다.



Box Package

택배 배송으로 제주바당을 수령할 사용자의 경험을 만족시키기 위해 정성스레 준비한 선물을 받는다는 컨셉으로 디자인했습니다. 환경에 문제가 되는 에어캡 충전재가 아닌 내부박스로 고정하여 흔들림없이 안전하게 고객에게 배송되도록 제작했습니다.



Web / Mobile

제주바당의 브랜드 홈페이지는 타사 브랜딩 사이트와 차별을 두기 위해 제주도의 푸르름을 잘 나타낸 이미지와 반려동물과 함께 하는 일러스트를 삽입하여 감성적으로 접근했습니다.

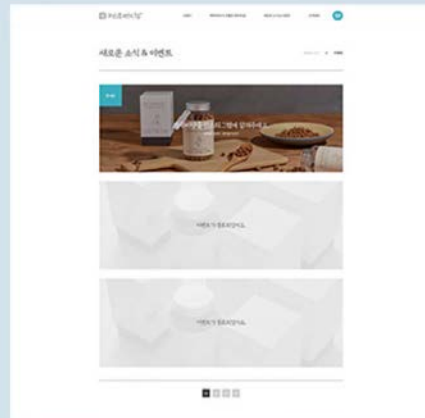
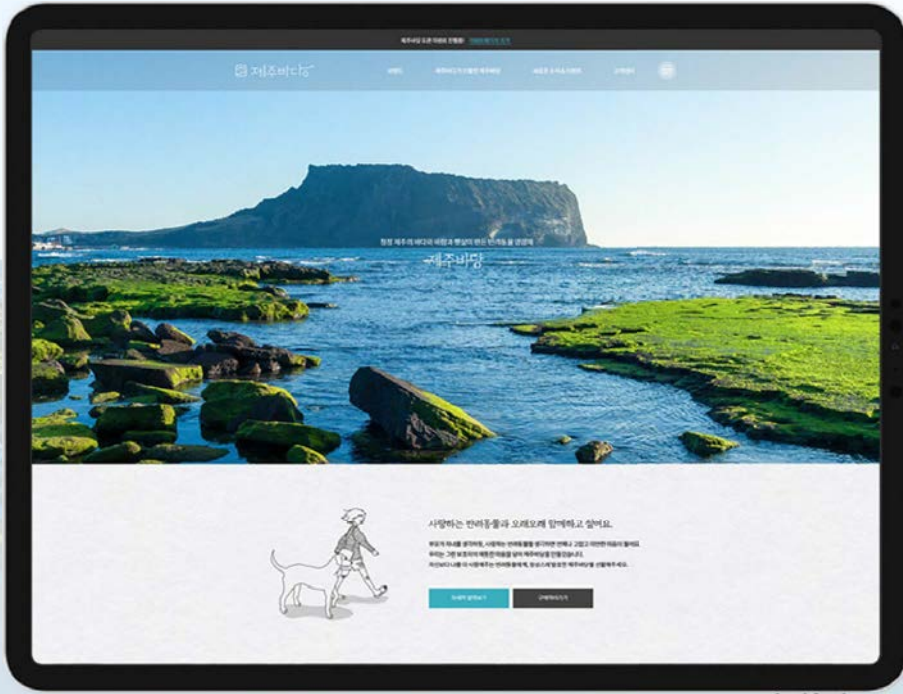

Catalog

제주바당의 카탈로그 기획 및 디자인을 진행하였습니다.





알페신(Alpecin)은 독일 브랜드로 카페인을 주성분으로 한 탈모 예방 및 두피 케어 샴푸로 유명합니다.

엑스아이디는 알페신 샴푸의 상세페이지 디자인을 진행하며 브랜드의 강점을 직관적으로 전달하는 데 중점을 두었습니다. 강렬한 레드와 블랙 컬러를 활용해 남성적인 이미지를 강조하고, 실험적 데이터를 기반으로 한 신뢰성 있는 메시지와 역동적인 그래픽 요소를 조합해 전문성과 효과를 부각하는 디자인을 완성했습니다.

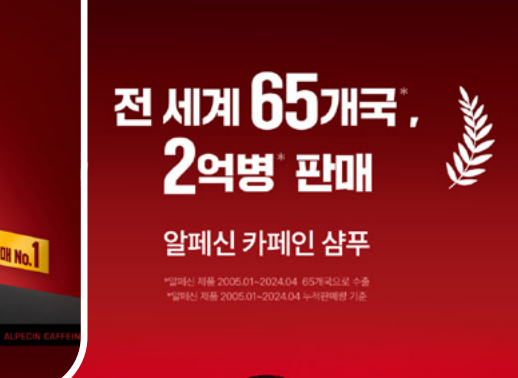

두피 건강까지 생각한 포뮬러



알페신의 월드클래스 기술력

[알페신 더블이펙트]

두피 유분 감소



Point 1

두피 유분 감소 **90.2%***



Point 2

두피 촉촉함 만족도 **95.7%***



수천 개의 후기가 말해주니까
믿고 쓰자, 알페신!

★★★★★
(4.8 / 5.0)

*데이터 리퍼: 평균 4.8점, 리뷰수 10,175, 2024년 09월 09일 기준



얇은 머리카락에 힘이 생기고 풍성해진 듯한 느낌이 드네요! 두피도 시원하고

향기도 좋고, 두피 세정력이 매우 좋은 것 같습니다.

6년째 이 샴푸만 사용하고 있습니다. 여행갈때도 챙겨갑니다. 아버지도 좋다고 하시더라고요 ㅎㅎ



Brand Story

알페신 샴푸의 상세페이지 디자인과 함께 브랜드 스토리를 진행하였습니다.

Dr. Wolff • est. 1905

Plantur 39

플란투어(Plantur) 샴푸는 독일 Dr. Wolff 그룹에서 개발한 여성 전용 탈모 케어 브랜드입니다. 엑스아이디는 플란투어 샴푸의 상세페이지 디자인을 진행하며 브랜드의 여성 친화적 이미지를 강조했습니다. 부드러운 그린과 화이트 컬러를 활용해 자연 친화적이면서도 신뢰감을 주는 디자인을 구성했으며, 카페인 성분의 과학적 효과를 시각적으로 전달하는 그래픽을 적용했습니다.

독일 NO.1

두피를 지키는 나만의 카페인 케어, 플란투어

Dr. Wolff Plantur 39 für das Haar ab 17jährig Phyto-Coffein Shampoo aktiviert die Haarwurzel schon beim Waschen

플란투어 39 파이토-카페인 샴푸
포 파인, 브리를 헤어 (가늘고 연약한 모발용)

* NielsenIQ Market Track, 2022년 독일 대형마트 및 드럭스토어 Mature Shampoo 카테고리 내 여성 헤어케어 브랜드 매출 기준

여성 두피&모발 전문가

여성 카페인 두피 케어 브랜드 플란투어와 함께

“두피와 모발에 자신감을 더하세요!”

Point.2 Usage

두피 & 모발에 떡짐 없이 윤기와 수분 공급

Texture
가볍고 촉촉한 제형으로
부드러운 사용감

Check List

- ✓ 시간이 갈수록 쉽게 가늘고, 연약해지는 모발에 영양과 생기가 필요해요
- ✓ 푸석하고, 뻣뻣한 모발을 떡짐 없이 윤기나게, 빗질 필요 없을 정도로 부드럽게 관리하고 싶어요
- ✓ 카페인 복합체 성분으로 두피부터 모발 끝까지 확실하게 케어하고 싶어요

오리엔탈 플로럴 향으로
산뜻한 마무리

Point.1 Phyto-Caffeine

플란투어의 특별한 카페인 레시피, 파이토-카페인 복합체

자연을 머금은 은은한 향과
여성의 두피&모발을 위한 재료를 꼭 담았습니다.

파이토 카페인 복합체
파이토 플라본 + 카페인 복합체

Key Ingredients

Key ingredients

- 1 녹차 추출물* 활성 성분이 건강한 두피 컨디션 유지에 도움
- 2 파이토-카페인 복합체* 모낭부터 모발 끝까지 힘을 풀어 넣는 플란투어 대표 성분



CELLUNIC

셀루닉은 헬스케어 가전기업 세라젼이 전 개하는 뷰티 브랜드로, 피부 건강을 위한 다양한 제품을 선보이고 있습니다. 대표 제품으로는 '셀루닉 메디스파 프로'가 있으며, 이 디바이스는 고주파, 초음파 등 네 가지 기술을 탑재해 집에서 전문적인 피부 관리를 가능하게 합니다.

엑스아이디는 CES 전시용 데모 GUI 디자인을 진행하였습니다.

GUI

CES 전시용 데모 GUI 디자인으로, 사용자가 셀루닉 뷰티 디바이스를 통해 맞춤형 피부 케어 솔루션을 경험할 수 있도록 설계되었습니다.

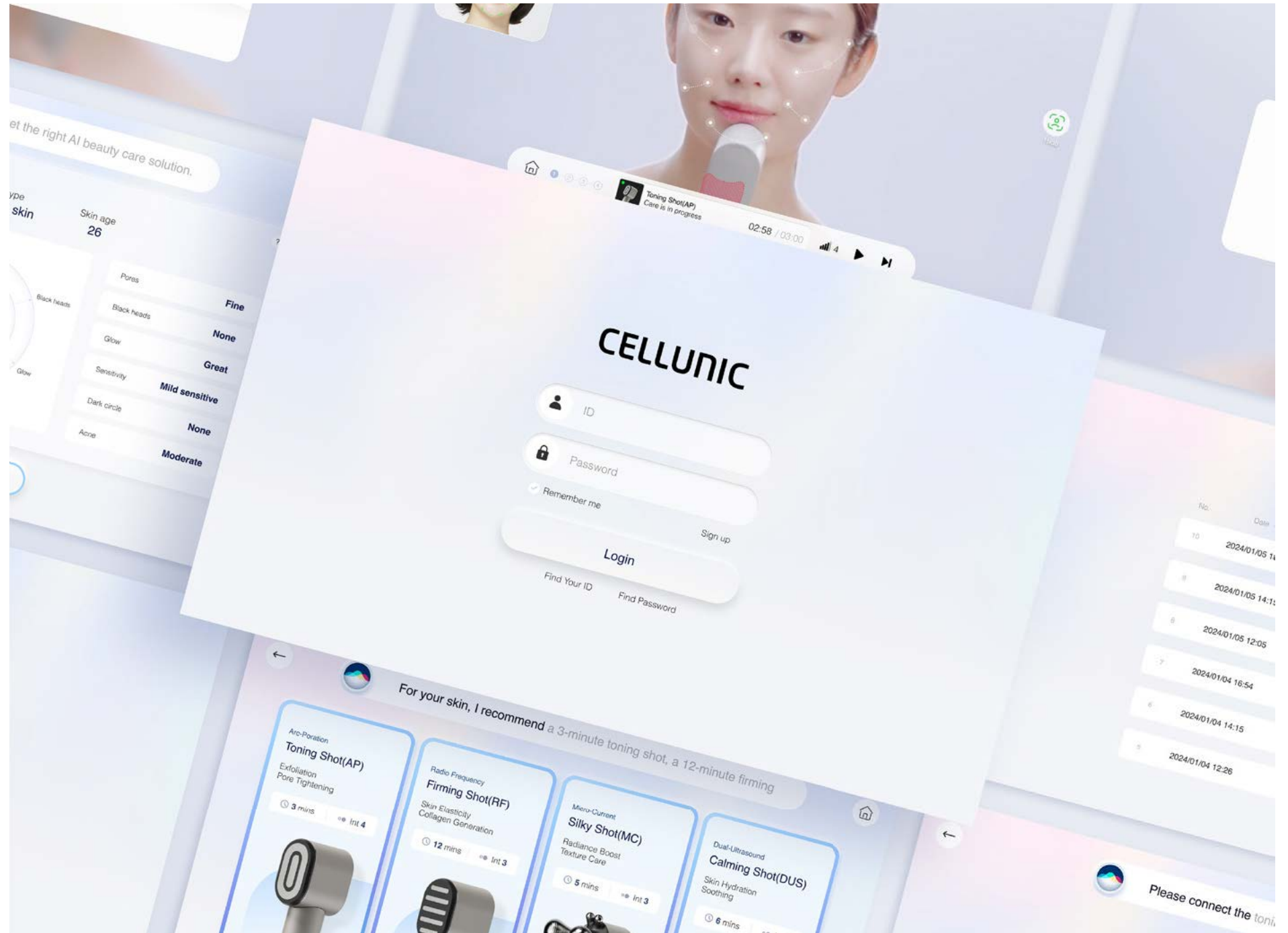

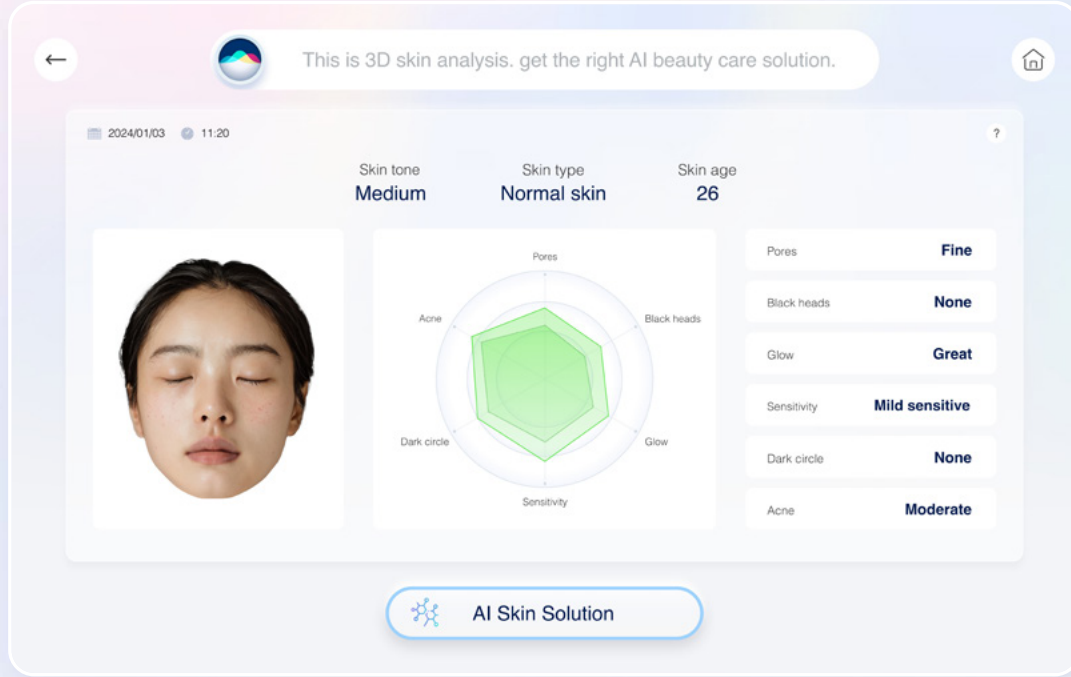

직관적인 인터페이스와 부드러운 컬러감을 활용해 브랜드의 프리미엄 감성을 강조했으며, AI 기반 피부 분석과 맞춤 추천 기능을 시각적으로 구현했습니다.

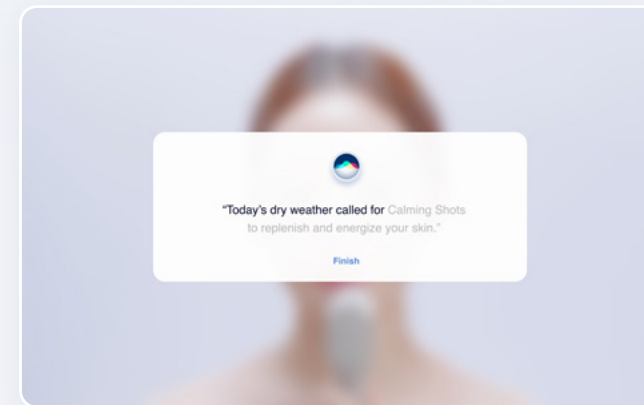
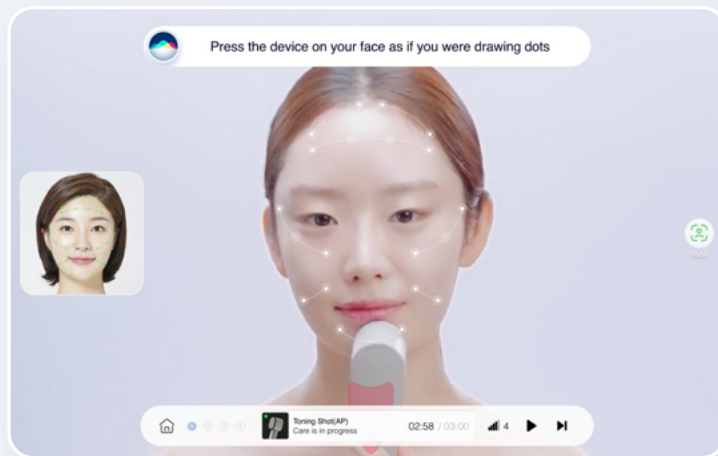
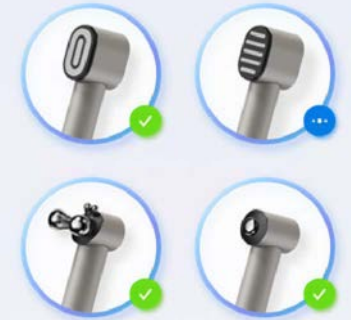
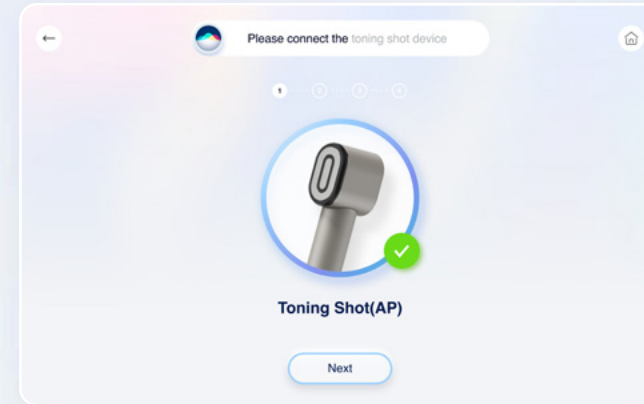
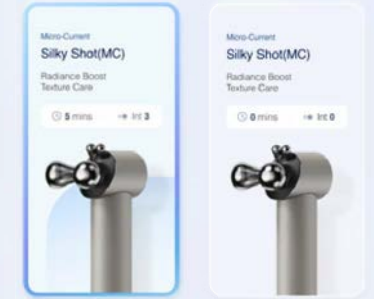
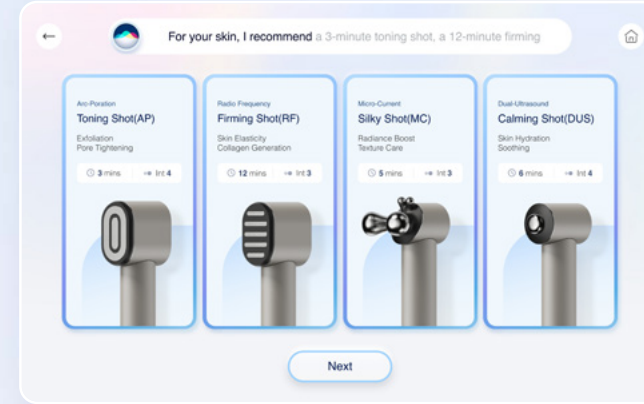

BUMJIN

범진은 오디오 및 스피커 시스템의 연구 개발과 제조 기술을 보유하여 최첨단 IT 기반의 제품을 생산하는 업체입니다. 엑스아이디는 CES 참가를 위한 브로슈어와 영상물 제작을 진행하였습니다.



Brochure

CES 참가를 위한 주력 제품의 브로슈어 디자인을 진행하였습니다. 각 제품의 핵심 기능과 차별점을 효과적으로 전달할 수 있도록 심플하면서도 세련된 디자인을 적용했습니다. 제품별 주요 특징, 기술 사양, 활용 사례 등을 시각적으로 정리하여 직관적인 정보 전달이 가능하도록 구성하였습니다.





Promotional Video

제품별 기능과 사용성을 강조하는 모션그래픽과 실제 활용 장면을 결합해 몰입감 있는 영상으로 구성했습니다. 전시 부스에서 활용될 수 있도록 짧고 강렬한 컷 편집을 적용했으며, 브랜드의 혁신적인 이미지를 전달하기 위해 고급스러운 톤 앤 매너를 유지하였습니다. 제품의 핵심 메시지를 효과적으로 전달할 수 있도록 기획 및 연출을 세심하게 조율하였습니다.

[Watch Video](#)

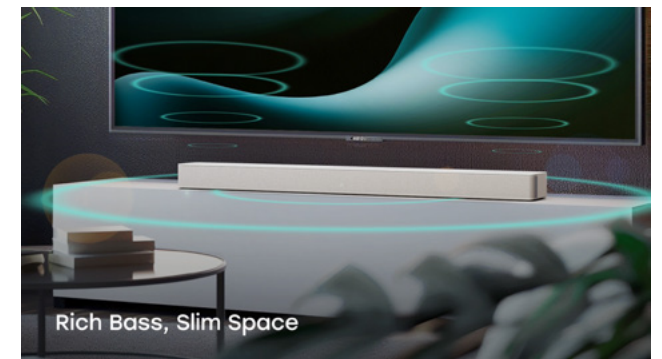
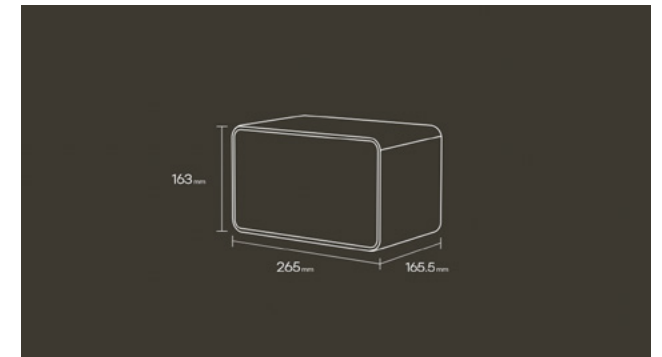
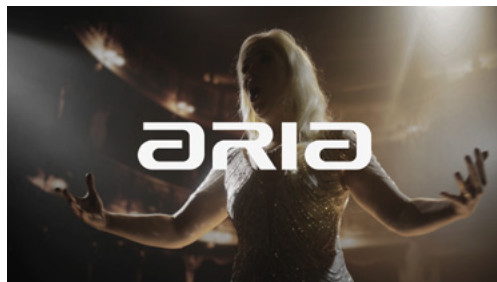

OUR PROJECTS.



소다스프레스 패키지
위닉스
Package



리아네이처 사용가이드
리아네이처
Motion



AMD 시스템
삼성기술원
Motion

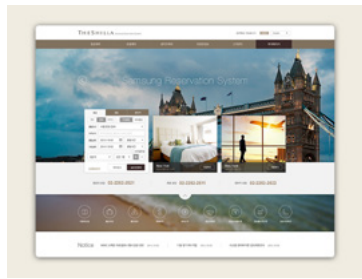

삼성 임직원 출장 관리 시스템
호텔신라
Website, Application



자이 키오스크 IDEA
자이
Editorial

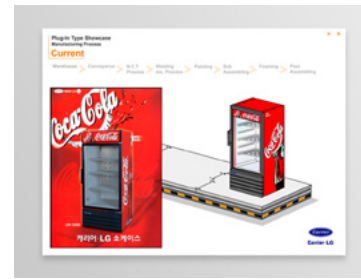

캐리어 LG 제품공정 쇼케이스
캐리어 LG
Multimedia



Qspeak & Qtrans
한컴 인터프리
Editorial



한화 발코니스스템
한화 L&C
Website



포스코 역사관 3D 시뮬레이션
포스코
Multimedia



건축사업본부 프리젠테이션
삼성건설
Presentation



하나투어 아이월 호텔
하나투어
Website



프리미엄 콘덴싱 IoT+
롯데 E&M
Editorial



삼익 50주년
삼익
Multimedia



에너지 스토리지 시스템
SK C&C
GUI



GreenBlue LED
삼성 SDS
Package



Partnering in the
Beginning and Growth
of Your Brand.



**THANK
YOU**



Company Brief

08513 서울특별시 금천구 디지털로 178 퍼블릭가산 A동 917-919호

E-mail xid@xidesign.co.kr

T 070 4109 4687 F 02 6455 1287

Website xidesign.co.kr 